

Siófok Város Önkormányzata
8600 Siófok, Fő tér 1. Tel: (84) 504-100 Fax: (84) 504-103
Levelezési cím: 8600 Siófok, Pf: 26.

Kérelem tulajdonosi hozzájárulások kiadásához

A Kérelmező adatai:

Kérelmező neve: Siófoki Tankerületi Központ
Kérelmező székhelye: 8600 Siófok, Szépvölgyi u. 2.
Kérelmező levelezési címe: 8600 Siófok, Szépvölgyi u. 2.
Kérelmező telefonszáma: 30/462-3429 (Siófoki Tankerületi Központ);
84/311-309 (Siófoki Vak Bottyán János Általános Iskola)
Kérelmező e-mail címe: ibolya.becske.ferenczine@kk.gov.hu

A kérelem tartalma

A kérelem célja (pl. nyomvonal jellegű közműépítés, út-, ill. járdaépítés stb.); a kérelem indokál szolgáló tények leírása:

A Siófoki Vak Bottyán János Általános Iskola és Alapfokú Művészeti Iskolában megvalósuló új beltéri mesterséges mászófal építésére szeretne az iskola alapítványa pályázatot benyújtani az Országos Iskolai Mászófal-építési Program felhívására, melyhez tulajdonosi hozzájárulásra van szükségünk. A mászófalat iskolánk tornatermében tervezzük megépíttetni.

Az elhelyezni, megépíteni kívánt létesítményről szóló tervdokumentációt mellékelem, mely tartalmazza
- a műszaki leírást 1 példányban,
- a megfelelőségi tanúsítványt 1 példányban,
- a pályázati felhívást 1 példányban

Egyéb megjegyzés:

A pályázatot a „Tartalmasabb Szabadidőért- Tehetséggondozásért” Alapítvány kívánja benyújtani, a pályázathoz szükséges önrész összegét az alapítvány fedezi. Fenntartóként és vagyongazdálkodóként a Siófoki Tankerületi Központ támogatja a mászófal építését és a fejlesztés megvalósulása esetén hozzájárul az üzemeltetéshez a kötelező öt éves fenntartási időszakban.

Kelt: Siófok, 2025.03.19.

.....
Plançon-Zádori Gyöngyi
szakmai vezető, tankerületi igazgatóhelyettes
hatáskör gyakorlója nevében és megbízásából
Siófoki Tankerületi Központ

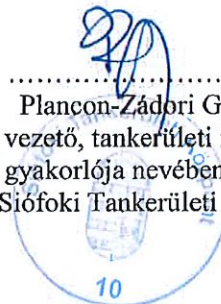



Országos iskolai Mászófal-építési Program 2025

Felhívás

A Miniszterelnökség aktív Magyarországért felelős államtitkára (a továbbiakban: Támogató) a Magyar Hegy- és Sportmászó Szövetség (a továbbiakban: MHSSZ) bevonásával 2025. évre kiírja az **Országos iskolai Mászófal-építési Programot** (a továbbiakban: Program).

A Program célja: A Magyarországon egyre nagyobb népszerűségnek örvendő, olimpiai sportággá fejlődött falmászás szabadidősport igényeit figyelembe véve, a sportmászást támogató, megfelelő sportszakmai szempontok szerint tervezett és kivitelezett, új beltéri mesterséges mászófalak építése oktatási intézmények számára.

1. Támogatható tevékenységek:

A Program keretében olyan tevékenység támogatására van lehetőség, amely közvetlenül kapcsolódik oktatási intézményekben a mászófal építéséhez az alábbi felsorolás szerint:

- a) Új beltéri mesterséges boulder mászófal építése
- b) A falban lévő, mászáshoz szükséges eszközök beszerzése (fogások, elemek, a mászófalon használható készségfejlesztő kiegészítő eszközök)
- c) A leesést csillapító szivacsok beszerzése és elhelyezése

A b-c) pontban szereplő tevékenységek önállóan nem, kizárólag új beltéri mesterséges boulder mászófal megépítésével együtt támogathatóak.

2. A Program keretén belül az alábbi jellemzőknek megfelelő létesítmény támogatására van lehetőség:

- a) Boulder mászófal: Olyan mozgásformát biztosító lehetőség, ahol kizárólag boulder mászást lehet gyakorolni. A boulder mászás a leggyakrabban mesterséges mászófalon történik – jelen Felhívás keretében a gyermekek biztonsága érdekében – 2,7 - 3,5 méteres magasságig, ahol a tetszőleges mozdulatsorból álló feladat kötélbiztosítás nélkül a mászófal szabad megmászásával, különböző nehézségi fokozatokban, leesést csillapító szivacs segítségével teljesíthető.
- b) Az épület rendelkezik mászófal kialakítására és annak beltéri, biztonságos használatára alkalmas szabad falfelülettel (pl. tornaterem, tornacsarnok, aula).
- c) Általános iskolában vagy középiskolában épülő boulder mászófal, ami legalább a leesést csillapító szivacs felületétől számítva nettó 2,7 és legfeljebb nettó 3,5 méter magas és legalább nettó 5 méter hosszú falfelülettel rendelkezik.
- d) A falfelületen négyzetméterenként átlagosan minimum 6 db fogást szükséges elhelyezni, „S” (4-8 cm-es ujjvéggel fogható peremes, zsebes fogások), „M” (8-15 cm-es zsebes, kilincs lyukas fogások) - „L” (15 cm feletti nagyobb zsebes, kilincs lyukas fogások) fogás méretekben. Elsősorban az „M” - „L” fogás használata javasolt, különböző színekben.
- e) A mászófal alatt 30 cm vastag szivacs kialakítása szükséges.
- f) Minimum műszaki követelmények:
 - Falszerkezet: vas vagy faszervezet.
 - Falfelület: 18-21 mm-es rétegelt falemez, vagy azzal egyenértékű műanyag.
 - Festés: minimum 2 réteg műanyag alapú mosható festék.

- Javasolt a falakat úgy építeni, hogy azok tetejére – a baleseteket elkerülendő - ne lehessen kímászni.
 - A kialakításnak minden esetben szükséges megfelelnie az MSZ EN 12572-1, -2, -3 szabvány, továbbá az egyes szórakozási célú berendezések, létesítmények és ideiglenes szerkezetek, valamint szórakozási célú sporteszközök biztonságosságáról szóló 24/2020. (VII. 3.) ITM rendelet (a továbbiakban: ITM rendelet) előírásainak.
 - A kivitelezőnek rendelkezni kell ISO 9001-es minőségbiztosítási rendszerrel, preferáltan mászófalak építésére, karbantartására.
- g) Fal kialakítása: a fal felülete min. 50-70%-ban legyen áthajló/kifelé dőlő (5-15 fokban) a maradék 30-50% függőleges.
- h) A Támogatási kérelemben bemutatásra került az elkészült létesítmény működtetésével, nyitvatartásával kapcsolatos koncepció (tanítási időn belül, tanítási időn kívül) ismertetése.

3. A támogatás forrása, mértéke, intenzitása:

A támogatás Magyarország 2025. évi központi költségvetésének terhére, hazai finanszírozásból kerül biztosításra. A támogatás vissza nem térítendő, egy összegben, előlegként kerül folyósításra.

Az igényelhető támogatás összege legfeljebb 5 millió forint.

A támogatás alapja a mászófal m² alapú finanszírozása.

A támogatás intenzitása:

Helyszínenként az összköltség (támogatási összeg és saját forrás összesen) legfeljebb **90 %-át** finanszírozza a Támogató a meghatározott támogatási összeg mértékéig.

4. Támogatást igénylők köre:

A Támogatást igénylő mászófal kialakítására alkalmas saját, bérelt vagy vagyonkezelt ingatlannal (megvalósítási helyszín) rendelkezik.

A Támogatási konstrukció keretében kizárólag a következő gazdálkodási formakódok fogadhatóak el:

I. Költségvetési- és költségvetési rend szerint gazdálkodó szervek esetében:

- | | |
|---|--|
| • 311 - Központi költségvetési irányító szerv | • 372 - Helyi nemzetiségi önkormányzati költségvetési szerv |
| • 312 - Központi költségvetési szerv | • 373 - Helyi nemzetiségi önkormányzatok társulása |
| • 321 - Helyi önkormányzat | • 381 - Költségvetési rend szerint gazdálkodó, központi költségvetési körbe tartozó szerv |
| • 322 - Helyi önkormányzati költségvetési szerv | • 382 - Költségvetési rend szerint gazdálkodó, önkormányzati költségvetési körbe tartozó szerv |
| • 325 - Önkormányzati hivatal (költségvetési szerv) | |
| • 327 - Helyi önkormányzatok társulása | |
| • 328 - Területfejlesztési önkormányzati társulás | |
| • 371 - Helyi nemzetiségi önkormányzat | |

II. Nonprofit és egyéb nem nyereségérdekelt szervezet esetében:

- 515 - Országos sportági szakszövetség
- 516 - Egyéb sportszövetség
- 517 - Egyéb szövetség
- 519 - Egyesület jogi személyiséggel rendelkező szervezeti egysége
- 521 - Sportegyesület
- 525 - Vallási egyesület
- 528 - Nemzetiségi egyesület
- 529 - Egyéb egyesület
- 551 - Bevett egyház
- 552 - Bevett egyház elsődlegesen közfeladatot ellátó belső egyházi jogi személye
- 555 - Bevett egyház elsődlegesen vallási tevékenységet végző belső egyházi jogi személye
- 556 - Bevett egyház
- 557 - Nyilvántartásba vett egyház
- 558 - Bejegyzett egyház és Nyilvántartásba vett egyház belső egyházi jogi személye
- 559 - Egyéb egyházi szervezet
- 561 - Közalapítvány
- 562 - Közalapítvány önálló intézménye
- 563 - Egyéb alapítvány önálló intézménye
- 565 - Alapítvány jogi személyiséggel rendelkező szervezeti egysége
- 566 - Kormány által létrehozott alapítvány
- 569 - Egyéb alapítvány
- 591 - Egyesülés
- 599 - Egyéb, jogi személyiségű nonprofit szervezet

5. Az elszámolható és nem elszámolható költségek köre:

Elszámolható költségek köre:

- a) A létesítmény **kivitelezéséhez közvetlenül kapcsolódó költségek** a Felhívás 1. és 2. pontjában foglaltak figyelembevételével.
- b) A Programban **tárgyi eszköz** elszámolására akkor van lehetőség, amennyiben az az eszköz a Program céljának teljesítéséhez szükséges és azzal arányos, nem túlzó mértékű, a létesítmény szokásos működésének részét képező biztonsági eszköz, pl. fogások, a mászást segítő, mászófalon használható készségfejlesztő kiegészítő eszközök.
- c) A **kötelezően előírt nyilvánosság** keretében a támogatás tényéről, összegéről szóló tájékoztató tábla kihelyezésének összege (támogatás és saját forrás összesen) maximum bruttó 50.000. Ft.

ÁFA levonási jog:

- a) Amennyiben a Támogatást igénylő a beruházás, illetve a beruházás hasznosítása során általános forgalmi adó levonására nem jogosult, akkor a támogatás számításának alapja a projekt ÁFA-val növelt, bruttó összköltsége, azaz a projekt költségvetését **bruttó** módon kell megterveznie.
- b) Amennyiben a Támogatást igénylő ÁFA adóalany, vagy még nem ÁFA adóalany, de a beruházás, illetve a beruházás hasznosításával azzá válik és az általános forgalmi adó

levonására jogosult, akkor a támogatás alapja a projekt költségének levonható ÁFA nélkül számított **nettó** összköltsége.

- c) Amennyiben a Támogatást igénylő alanya az Áfa törvénynek, a támogatási kérelemben megjelölt, támogatásból finanszírozott tevékenységekkel kapcsolatban felmerült költségeire vonatkozóan **tételes elkülönítéssel** állapítja meg a levonható és a le nem vonható áfa összegét. Az elszámolásnál a tételes elkülönítés alapján megállapított le nem vonható áfa összeg kerülhet figyelembevételre.
- d) Amennyiben a Támogatást igénylő alanya az Áfa törvénynek, a támogatási kérelemben megjelölt, támogatásból finanszírozott tevékenységekkel kapcsolatban felmerült költségeire vonatkozóan **arányosítással** állapítja meg a levonható és a le nem vonható áfa összegét. Az elszámolásnál az arányosítás számítását mellékelni kell. Az arányosítás alapján megállapított le nem vonható áfa összeg vehető figyelembe.

Nem elszámolható költségek köre:

- a) **Saját teljesítés saját forrás (önrész) terhére sem számolható el.** A saját teljesítés alatt az egyes beruházási, szolgáltatási vagy egyéb tevékenységek saját kivitelezésben történő megvalósítása értendő, amelyek nem harmadik személyektől kerülnek beszerzésre. Olyan tevékenységek ezek, melyeket a Támogatást igénylő a saját szervezetén belül, külső résztvevők/beszállítók/partnerek bevonása nélkül el tud végezni, különösen a térítés nélkül végzett önkéntes munka és a felajánlás (adomány), **kivéve személyi jellegű költség.**
- b) A Programban rezszi, üzemeltetési költségek (pl. havi területi bérleti díj, mobiltoalett bérleti díja, személyszállítási díj) nem számolhatók el.
- c) Az üzemeltetéshez, karbantartáshoz szükséges eszközök nem elszámolhatóak.
- d) A létesítendő mászófal helyszínéül szolgáló ingatlan bérleti díja vagy az ingatlanvásárlás költsége nem elszámolható.
- e) A Program marketingkommunikációs tevékenységet, honlapot, sajtómegjelenést pénzügyileg nem támogat.
- f) **Nem számolható el költség nem független ajánlattevő által kiállított bizonylat alapján.** Nem független az az ajánlattevő, amelyben a támogatást igénylő, illetve kedvezményezett vagy tulajdonosa (irányító vagy felügyeleti szerve), annak tagja, a szervezet nevében nyilatkozattételre, képviselőre jogosult személy, ezen személy Ptk. 8:1. § (1) bekezdés 2. pontja szerinti hozzátartozója, tulajdonosi, fenntartói, vagyongazdálkodói, irányítási, képviselői, munkáltatói, vagy kinevezési jogokat gyakorol, vagy fordítva, amely olyan szállítótól származik, amelynek tulajdonosa (irányító vagy felügyeleti szerve), annak tagja, a szervezet nevében nyilatkozattételre, képviselőre jogosult személy, ezen személy Ptk. 8:1. § (1) bekezdés 2. pontja szerinti hozzátartozója a kedvezményezett szervezetében vagy a másik ajánlattevő szervezetében tulajdonosi, fenntartói, vagyongazdálkodói, irányítási, képviselői, munkáltatói vagy kinevezési jogokat gyakorol. Nem független továbbá az ajánlattevő, ha a támogatást igénylő, illetve kedvezményezett vagy másik ajánlattevő vonatkozásában partnernek vagy kapcsolt vállalkozásnak minősül. Nem független ajánlattevőnek minősül különösen a helyi önkormányzat 100 %-os tulajdonában álló gazdasági társaság.

Piaci ár alátámasztása:

Minden nettó 1.000.000 Ft feletti beszerzés esetében szükséges a piaci árat igazolni legalább három darab érvényes, egymástól és a Kedvezményezettől független, azonos tárgyú, összehasonlítható, érvényes árajánlattal.

Az árajánlatnak tartalmaznia kell legalább:



- az ajánlattevő megnevezését, aláírását,
- az ajánlat tárgyának megnevezését, műszaki paramétereit, szakmai jellemzőit,
- az ajánlat kiállításának dátumát,
- az egységárat, a nettó árat, az áfát és a bruttó árat.

Elektronikus, e-mailben történő árajánlat esetén is jól behatárolható módon érvényesülnie kell ezeknek a paramétereknek.

A nyílt kereskedelmi forgalomban beszerezhető eszközök és szolgáltatások esetén az írásos ajánlat kiváltható nyilvánosan közzétett árajánlatok bemutatásával (pl.: forgalmazó cégek honlapja, ár-összehasonlító oldalak). Ebben az esetben a beszerzés dokumentálása elektronikusan történik (pl.: online felületekről dátummal ellátott képernyőkép mentéssel – 3 darab). Az alátámasztó dokumentumokból (árajánlatok, kimutatások) egyértelműen megállapíthatónak kell lenniük a beszerzés műszaki-szakmai paramétereinek.

Tárgyát tekintve mentes a piaci ár igazolása alól:

- közüzemi szolgáltatások költsége és díja,
- hatósági díjak, adók, közterhek,
- helyi és helyközi utazás szabott áras szolgáltatásai,
- jogszabály által biztosított kizárólagosság alapján végzett szolgáltatások.

A piaci ár igazolása a Támogatási kérelem benyújtásához nem szükséges, a nyertes Támogatási kérelem esetében a beszámoló benyújtásakor, a beszámoló elfogadása érdekében kell igazolni.

6. Támogatási kérelem benyújtása:

A Támogatási kérelem benyújtása a Támogató részéről az Aktív- és Ökoturisztikai Fejlesztési Központ Nonprofit Korlátolt Felelősségű Társaság (a továbbiakban: AÖFK) által működtetett Operatív Támogatáskezelő és Támogatásellenőrző Rendszer (a továbbiakban: OTTER) felületén keresztül történik, az otter.aofk.hu oldalon.

A Program kapcsán a lebonyolítói feladatokat a Támogató megbízásából az MHSSZ látja el. A Támogatási kérelem benyújtása az OTTER felületen történő regisztrációt és annak AÖFK általi jóváhagyását követően, a benyújtási határidőig a Támogatási kérelem teljes körű kitöltésével és a kötelezően előírt dokumentumok csatolásával lehetséges. A benyújtási határidő után beadott támogatási kérelmek elfogadása nem lehetséges. A beadási határidő napján és az azt megelőző napon az OTTER felületen új regisztráció kezdeményezése nem lehetséges. A határidő után benyújtott támogatási kérelmek elfogadása nem lehetséges.

A Felhívásban előírt formai és tartalmi követelményeknek nem megfelelő Támogatási kérelem elutasítható, vagy ha a hibák, hiányosságok olyan jellegűek, hogy azok a hiánypótlás során pótolhatók, a támogatást igénylő hiánypótlásra szólítható fel.

7. A Támogatási kérelem elbírálása, a támogatás biztosítása:

A beérkezett Támogatási kérelmek együttesen kerülnek elbírálásra. A beérkezés dátuma nem befolyásolja a döntést.

A Támogató megbízásából az MHSSZ közreműködik a támogatási kérelmek vizsgálatában, a támogatási jogviszony létrehozásában, a megvalósításról készített szakmai és pénzügyi beszámoló ellenőrzésében. Ennek keretében a támogatásban részesült Támogatást igénylővel - Együttműködési megállapodás alapján - az MHSSZ lép jogviszonyba, biztosítja a támogatási összeget, a támogatással való pénzügyi elszámolást az MHSSZ felé kell megtenni.

8. A támogatás biztosításának egyéb feltételei:

- a) A Támogatást igénylő mászófal kialakítására alkalmas saját, bérelt vagy vagyonkezelt ingatlannal (megvalósítási helyszínen) rendelkezik.
- b) A Támogatást igénylő a létesítmény kivitelezésének megkezdése előtt köteles megküldeni a kiviteli terveket az MHSSZ részére jóváhagyás céljából, a maszotermek@mhssz.hu e-mail címre. A projekt keretében csak a jóváhagyott tervek számolhatók el.
- c) A Támogatást igénylő a kivitelezés során köteles az ITM rendelet és a vonatkozó szokványok, szabványok előírásai szerint eljárni.
- d) Támogatást igénylő vállalja, hogy jól látható helyre a támogatás tényéről, összegéről szóló tájékoztató táblát helyez ki a pénzügyi és szakmai beszámoló elfogadásától számított legalább 5 éves időtartamig (a továbbiakban: **fenntartási időszak**). Az elkészült létesítményben az Aktív Magyarország arculati követelményei szerinti logót két helyen, a mászófal mászó felületén, valamint a mászófal installációjának egy jól látható felületén kivitelezés anyagának megfelelő tartós technikával szükséges felfesteni. A kötelező tájékoztatás elemeit és az Aktív Magyarország logót az Arculati kézikönyv tartalmazza. Az Arculati kézikönyv az OTTER felületen keresztül, a Program fül alatt érhető el.
- e) A támogatás olyan oktatási intézmény esetén vehető igénybe, amely igazolja, hogy rendelkezik, vagy vállalja, hogy rendelkezni fog **olyan** képesített pedagógussal vagy sportszakemberrel (pl. sportmászó oktató vagy edző, iskolai mászóoktató instruktor), aki az oktatási intézményben tanuló gyermekek számára mászó foglalkozást képes tartani. Amennyiben képzés elvégzése szükséges, az MHSSZ vállalja, hogy az Együttműködési megállapodásban foglaltak szerint ingyenesen elvégezhető képzést biztosít.
- f) A fenntartási, üzemeltetési kiadásokat a Támogatást igénylő a Támogatási kérelem benyújtásakor vállalja.

9. Fenntartási időszak, üzemeltetési feltételek:

- a) A létesítés és az üzemeltetés során meg kell felelni a Felhívás 2. pontjában hivatkozott ITM rendelet előírásainak.
- b) Az üzemeltetés a műszaki és biztonságtechnikai előírásoknak való megfelelést igazoló, hatályos megfelelőségi tanúsítvány birtokában kezdhető meg, melyet megfelelő jogosultsággal rendelkező szervezet állít ki.
- c) Mászófal üzemeltetése esetén a 365/2016. (XI. 29.) Korm. rendelet előírja az egyes szórakoztatási célú berendezések és létesítmények biztonságos üzemeltetésével kapcsolatos oktatást. Az üzemeltető a kezelői igazolványok meglétéről gondoskodni köteles.
- d) A Támogatást igénylő vállalja a megépített mászófal rendeltetészerű fenntartását, folyamatos karbantartását és üzemeltetését a fenntartási időszakban.

A MHSSZ szakmai ellenőre a fenntartási időszakon belül bármikor, de legalább évente ellenőrzést végezhet a megvalósítási helyszínen. Amennyiben a létesítményen a használatot akadályozó, élvezeti értékét jelentősen rontó vagy balesetveszélyes részt talál, az ITM rendelet szerinti megfelelőség ellenére is felszólítja üzemeltetőt annak haladéktalan javítására, valamint jogosult a hiba mértékétől függően a létesítmény lezárására.

Amennyiben az üzemeltető nem gondoskodik a hiba elhárításáról a felszólítást követő 15 napon belül, úgy a MHSSZ jogosult a hibát saját hatáskörben javíttatni és annak költségét az üzemeltetőre áthárítani.

10. A Támogatási kérelem részeként benyújtandó dokumentumok:

1. A fejlesztéssel érintett megvalósítási helyszín(ek) 30 napnál nem régebbi tulajdoni lapja a mászófal tervezett helyszínéről (elegendő a „nem hiteles szemle típusú” tulajdoni lap).
2. Idegen tulajdonon megvalósuló fejlesztés esetén tulajdonosi hozzájárulás (amennyiben vagyonekezt területen a vagyonekezt - a tulajdonos felhatalmazása alapján - a tulajdonos nevében a fejlesztéshez való hozzájárulás tárgyában eljárhat, vagyonekeztői hozzájárulás) a fejlesztés megvalósításának támogatása és a kötelezt 5 éves fenntartási idtiszakban az üzemeltetéshez való hozzájárulás tárgyában. Amennyiben a Támogatást igénylőt eltér az oktatási intézmény fenntartótjától, fenntartói hozzájárulás (pl. tankerületi hozzájárulás) szükséges a fejlesztés megvalósításának támogatása és a kötelezt 5 éves fenntartási idtiszakban az üzemeltetéshez való hozzájárulás tárgyában.
3. Az önkormányzatok és szerveik esetében az önkormányzat támogató testületi döntésének, valamint a saját forrás rendelkezésre állásáról szót képviselő-testületi döntés kivonatának benyújtása.
4. A projekt műszaki-szakmai bemutatása:
 - a) helyszínrajz (a létesítmény területre való illesztésével), a gyakorlatban is könnyen beazonosítható képpel;
 - b) létesítmény műszaki koncepcióterve, látványterve (3D nézet előny) a létesítmény főbb méreteivel (felül- és oldalnézetben);
 - c) költségvetéssel alátámasztott tervdokumentáció;
5. Támogatást igénylőt nyilatkozata, hogy saját maga vagy az oktatási intézmény fenntartója rendelkezik olyan képesített pedagógussal vagy sportszakemberrel (pl. sportmászó oktató vagy edzt, iskolai mászóoktató instruktör), aki az oktatási intézményben tanuló gyermekek számára mászó foglalkozást képes tartani. Amennyiben nem rendelkezik, nyilatkozat arról, hogy vállalja a szükséges képesítési előírások megszerzését, és rendelkezni fog olyan képesített pedagógussal vagy sportszakemberrel (pl. sportmászó oktató vagy edzt, iskolai mászóoktató instruktör), aki az oktatási intézményben tanuló gyermekek számára mászó foglalkozást képes tartani.
6. Támogatást igénylőt létesítőt okirata (pl. alapító okirat, képviselő-testületi alakuló ülés jegyzőkönyvi kivonata, alapszabály, társasági szerződés).
7. Támogatást igénylőt nyilvántartásba vételének igazolása (pl. cégbírósági bejegyzés, civil szervezetek nyilvántartása, törzskönyvi nyilvántartás).
8. Támogatást igénylőt képviselőjében aláírásra jogosult személy(ek) 90 napnál nem régebbi aláírási címpéldánya, vagy ha a benyújtott dokumentum kiállításának dátuma régebbi, mint a támogatási igény benyújtásától számított 90 nap, a címpéldány mellett 30 napnál nem régebbi nyilatkozatot szükséges benyújtani, miszerint az aláírási címpéldányon szereplőt adatokban változás nem történt.

11. Pénzügyi elszámolás:

A megvalósítást követően a szöveges szakmai beszámoló és a pénzügyi elszámolás (a továbbiakban együtt: beszámoló) benyújtása a Kedvezményezett és az MHSSZ között létrejött Együttműködési megállapodásban foglaltak alapján az MHSSZ felé történik.

A támogatás keretében záró pénzügyi elszámolás és szakmai beszámoló formájában egyszeri elszámolásra van lehetőség.

A szakmai beszámolóhoz fotódokumentációt is szükséges csatolni. Támogatást igénylőt a támogatással való elszámolás során köteles igazolni, hogy a vállalt saját forrást is a projekt megvalósítására fordítja.

12. Az Országos iskolai Mászófal-építési Program 2025 időrendje, határidői:

Támogatási kérelem benyújtási időszak kezdő napja	Regisztrációs határidő	Benyújtási határidő	Megvalósítási időszak legkorábbi kezdő dátuma	Megvalósítási időszak legkésőbbi záró dátuma	Beszámoló benyújtásának határideje
2025. február 24.	2025. április 9. 16:00	2025. április 11. 16:00	2025. április 11.	2025. december 31.	Megvalósítás záró dátumától számított 2 hónap

A Támogató fenntartja a jogot, hogy jelen Felhívást indokolt esetben módosítsa, felfüggeszse vagy visszavonja, melyről közleményt tesz közzé. A Felhívás visszavonása esetén az eljárást eredménytelennek nyilvánítja.

13. Kapcsolattartás:

A Támogatási kérelemmel kapcsolatos kérdés esetén az alábbi elérhetőségeken tud tájékozódni:

1. Műszaki-szakmai tartalommal kapcsolatban: maszotermek@mhssz.hu
2. Támogatási kérelem benyújtásával kapcsolatos technikai kérdésben: tamogatas@aofk.hu

MEGFELELŐSÉGI TANÚSÍTVÁNY

Száma: **T-084-21/05-1**

a 24/2020. (VII. 3.) ITM rendelet és az MSZ EN 12572:2017 szabvány alapján

Moduláris „Traverz” mászópanel



A tanúsítvány tulajdonosa:

EFFY-GUIDE Bt.

**3700 Kazincbarcika,
Móricz Zsigmond tér 1.**

Az eszköz gyártója:

EFFY-GUIDE Bt.

**3700 Kazincbarcika,
Móricz Zsigmond tér 1.**

A tanúsítás alapjául szolgáló előírások:

A megfelelőségi tanúsítvány a vizsgálati eljárás során értéket mintára vonatkozik és igazolja, hogy a kiadás napján érvényben lévő, a tanúsítványon feltüntetett követelményeknek megfelel. A megfelelőségi tanúsítvány nem jogosít fel minőségi jel használatára. A megfelelőségi tanúsítvány az érvényesség dátumáig érvényes, amennyiben a megfelelőségét befolyásoló bármely tényező valamint a tanúsítás folyamatára vonatkozó előírások nem változnak meg.

A tanúsító szervezet:

HEXON-GOLD Tanácsadó, Szolgáltató Kft.

Cím: 2030 Érd, Ürmös utca 46-48.

Cg.: 13-09-111007

Kijelölési okirat száma: BP/0102/1979-5/2020

Kiadás dátuma: Érd, 2021.05.17.



Mészáros Balázs István

T-02/01

Tartószerkezeti tervfejezet

Iskolai Boulder Mászófal

tervéhez

A tervfejezet 15 számozott oldalt tartalmaz.

Tervezte:
Karancsi Sándor
okleveles építőmérnök

Tervezői nyilatkozat

FELHASZNÁLT SZABVÁNYOK

MSZ EN 1991-1-1:2005	A tartószerkezeteket érő hatások. 1-1. rész: Általános hatások. Sűrűség, önsúly és az épületek hasznos terhei
MSZ EN 1992-1-1:2010	Betonszerkezetek tervezése. 1-1. rész: Általános és az épületekre vonatkozó szabályok
MSZ EN 1993-1-1:2009	Acélszerkezetek tervezése. 1-1. rész: Általános és az épületekre vonatkozó szabályok
MSZ EN 1993-1-8:2012	Acélszerkezetek tervezése. 1-8. rész: Csomópontok
MSZ EN 1993-1-11:2007	Acélszerkezetek tervezése. 1-11. rész: Húzott elemes szerkezetek tervezése
MSZ EN 1995-1-1:2010	Faszerkezetek tervezése. 1-1. rész: Általános szabályok. Közös és az épületekre vonatkozó szabályok
MSZ EN 12572-1:2017	Mesterséges mászófalak. 1. rész: A biztosítási pontokkal ellátott ACS (mesterséges mászófal) biztonsági követelményei és vizsgálati módszerei

A TERVEZÉS SORÁN BETARTOTTUK

A 281/2024 (IX.30.) rendelet értelmében nyilatkozom, hogy az általam készített tartószerkezeti-műszaki tervek elkészítésére jogosultsággal rendelkezem. Mint tervező a műleírást és a műszaki terveket az TÉKA (280/2024. IX.30.) Kormányrendelet és a tűzrendészeti követelményeket megállapító rendeletek, valamint a műszaki előírások figyelembevételével készítettem el.

A tervezett műszaki megoldások megfelelnek a vonatkozó jogszabályoknak és hatósági előírásoknak, valamint a közművek követelményeinek, azoktól való eltérés nem vált szükségessé.

A 266/2013 (VII.11.) számú, a településtervezési és az építészeti-műszaki tervezési, valamint az építésügyi műszaki szakértői jogosultság szabályairól szóló rendeletben előírt tervezői jogosultsággal rendelkezem. A tervezői jogosultságokat és ezek érvényességét a Magyar Mérnöki Kamara szabályozza.

A SZERZŐI JOG

Jelen tervdokumentáció a tervező kizárólagos szellemi tulajdona. Ezt a jogot a 2013. évi V. törvény, a Polgári Törvénykönyvről, a magyar építészettről szóló 2023. évi C. törvény (MÉPTV), és az 1999. évi LXXVI. számú, a szerzői jogról szóló törvény biztosítja. A dokumentáció kizárólag a címbeli létesítmény építésügyi hatósági eljárása során használhatja fel, jellege miatt kivitelezésre nem alkalmas. Tilos a terv egészét, részleteit vagy koncepcióját máshol épülő létesítmény tervezésére vagy kivitelezésére felhasználni!

Miskolc, 2025. március



Karancsi Sándor

okl. építőmérnök

a Magyar Mérnöki Kamara tagja

MMK: T-05-01734/2028

Mászófal rúdszerkezeteinek ellenőrzése

Felhasznált szabványok

MSZ EN 1991-1-1:2005	A tartószerkezeteket érő hatások. 1-1. rész: Általános hatások. Sűrűség, önsúly és az épületek hasznos terhei
MSZ EN 1992-1-1:2010	Betonszerkezetek tervezése. 1-1. rész: Általános és az épületekre vonatkozó szabályok
MSZ EN 1993-1-1:2009	Acélszerkezetek tervezése. 1-1. rész: Általános és az épületekre vonatkozó szabályok
MSZ EN 1993-1-8:2012	Acélszerkezetek tervezése. 1-8. rész: Csomópontok
MSZ EN 1993-1-11:2007	Acélszerkezetek tervezése. 1-11. rész: Húzott elemes szerkezetek tervezése
MSZ EN 1995-1-1:2010	Faszerkezetek tervezése. 1-1. rész: Általános szabályok. Közös és az épületekre vonatkozó szabályok
MSZ EN 12572-1:2017	Mesterséges mászófalak. 1. rész: A biztosítási pontokkal ellátott ACS (mesterséges mászófal) biztonsági követelményei és vizsgálati módszerei

Felhasznált irodalom

- Massányi – Dulácska: Statikusok könyve
- Kollár – Paládi - Kovács: Közelítő számítások, méretfelvétel
- Koncz – Ruzicska: Táblázatok tartószerkezetek méretezéséhez

Felhasznált anyagok

Terhek meghatározása MSZ EN 12572-1:2017 alapján. (1. táblázat: Terhelések)
 Normális terhelés egy mászó esetén : Névleges: 0,80 kN Számításkor : 1,20 kN
 Terhelés, amely egy mászó csoport (jelen esetben maximum 2 fő) okoz az egyéni felső
 Biztosítási rendszerben: Névleges : 2,50 kN Számításkor: 3,80 kN
 Köztes biztosítási pont: Névleges : 6,60 kN Számításkor: 10,00 kN

- A.2.1** A mesterséges mászó fal az épület vasbeton oszlopaihoz felül két, padló szinten szintén két ponton kitámasztott, a bekötő rudazat 200x200x10-es acél homloklemezén át 2x4 és 2x4 M12 HILTI Önzáró beütő ékes fém dübellel.
- A.2.2** Együttes stabilitás számítása a fenti teher kombináció alapján (mellékelt számító gépes ellenőrzés alapján figyelembe vett rúdszerkezet kialakítás függvényében)
- A.2.3** Zárt térben elhelyezett szerkezet.
- A.2.4** A mesterséges mászó falnak közös felső biztosítási rendszere van, a mászó falon egy időben **csak két fő tartózkodhat!**
- A.2.5** A mesterséges mászó falnak két mászó szektora van ebből egy időben kettő használható.
- A.2.6** A mesterséges mászó fal két mászó szektorában egyenként a felső biztosítási pontokon egyenként 18,00 kN hasznos terhelés lett figyelembe véve.

Anyagminőségek:

S235JR (A 38 B, Rst 37-2) – MSZ EN 10025-2:2005 szerint

Hegesztett kötések

Általában: D min. sz. (MSZ EN ISO 5817:2023) III. min. o. (MSZ EN 1011-1:2009)

Szelvénytoldás: C min. sz. (MSZ EN ISO 5817:2023) II. min. o. (MSZ EN 1011-1:2009)

Varratok:	Tompavarratok:				
	Szelvények toldása:	a=v	II.	min.	o.
	Egyébként:	a=v	III.	min.	o.
	"K" varratok:	a=v	III.	min.	o.
	Sarokvarratok:				
	Általában:	a=0.7v	III.	min.	o.
	Kétoldali:	a=0.5v	III.	min.	o.

Valamennyi varrat a csatlakozó vonalak mentén folytonos és körbemenő.

Mászófal számítógépes ellenőrzése

Geometriai kialakítás

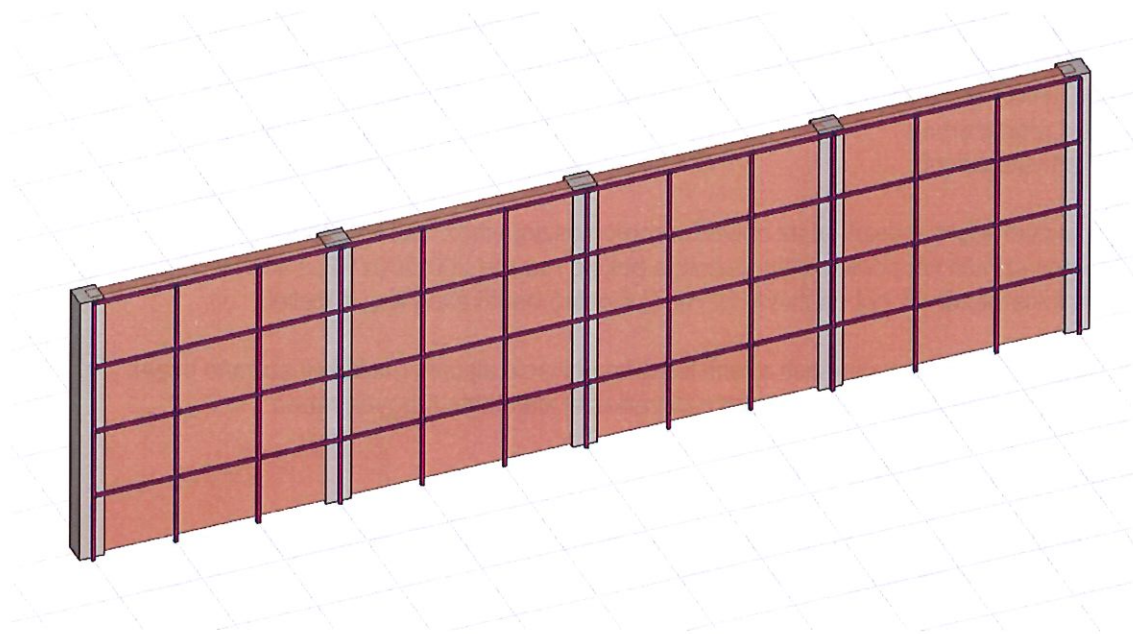

Terhek:

Önsúly

Szabvány Eurocode-H
Eset : önsúly

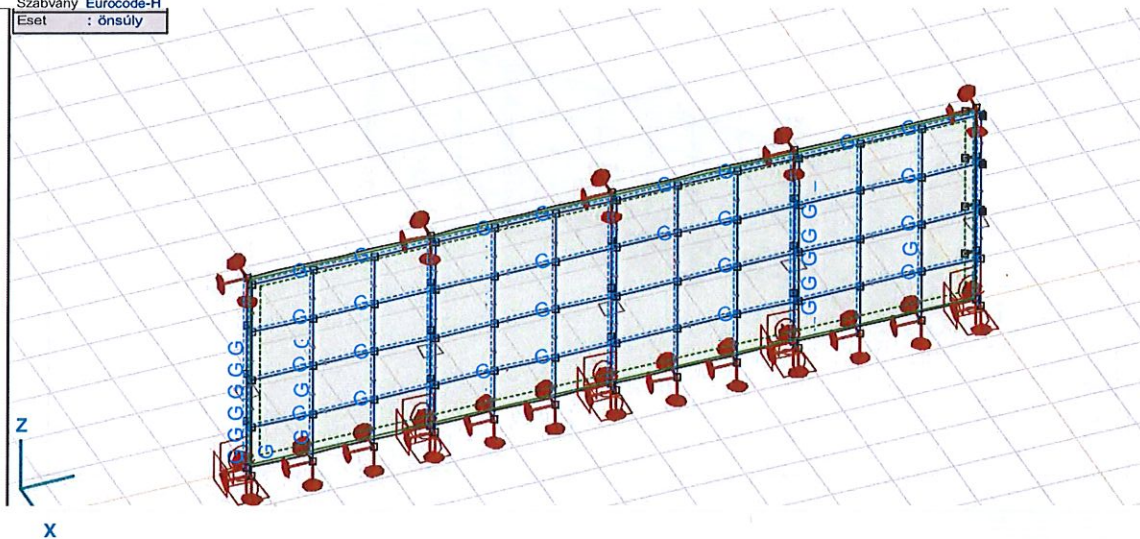

Burkolat $g_b = 0,50 \text{ kN/m}$

Szabvány Eurocode-H
Eset : burkolat

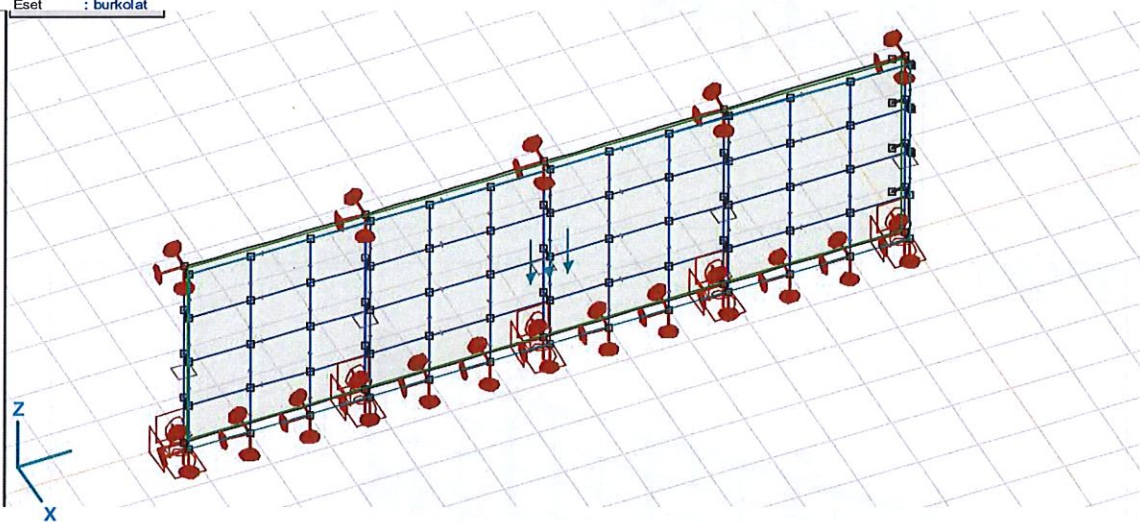

Hasznos teher elrendezések (mértékadó):

$Q = 1,20 \text{ kN}$

$M = 0,60 \text{ kNm}$

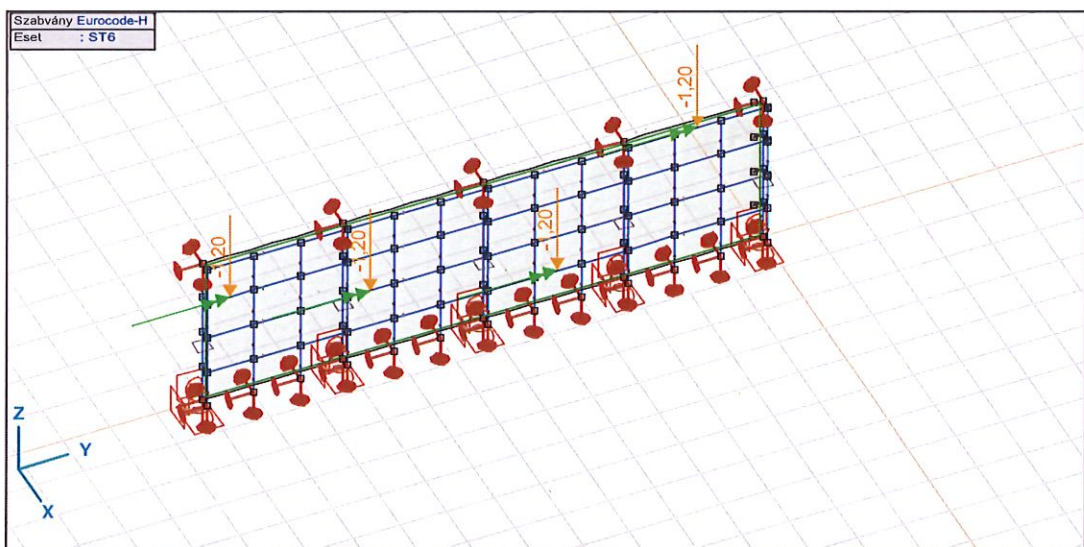
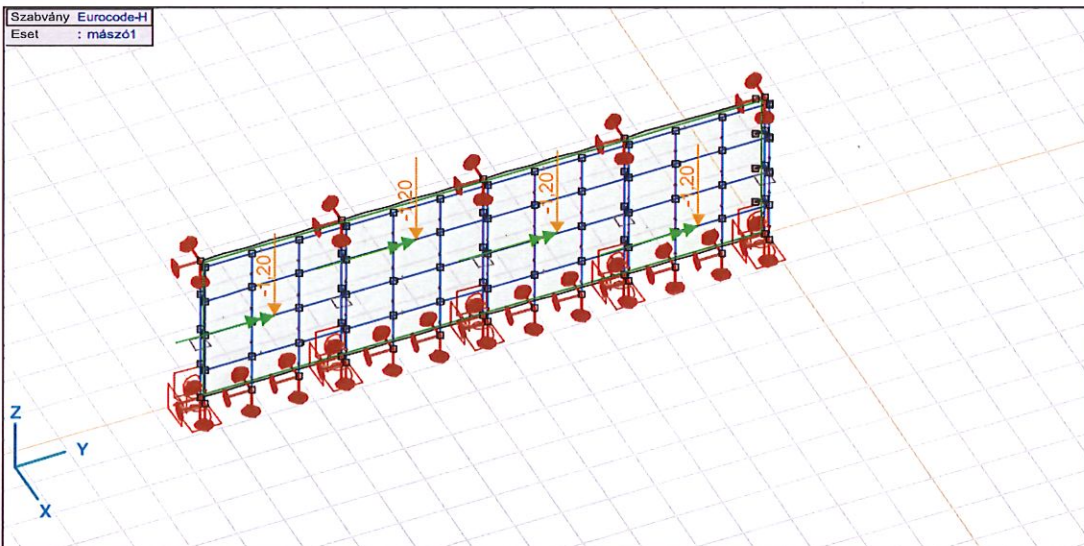
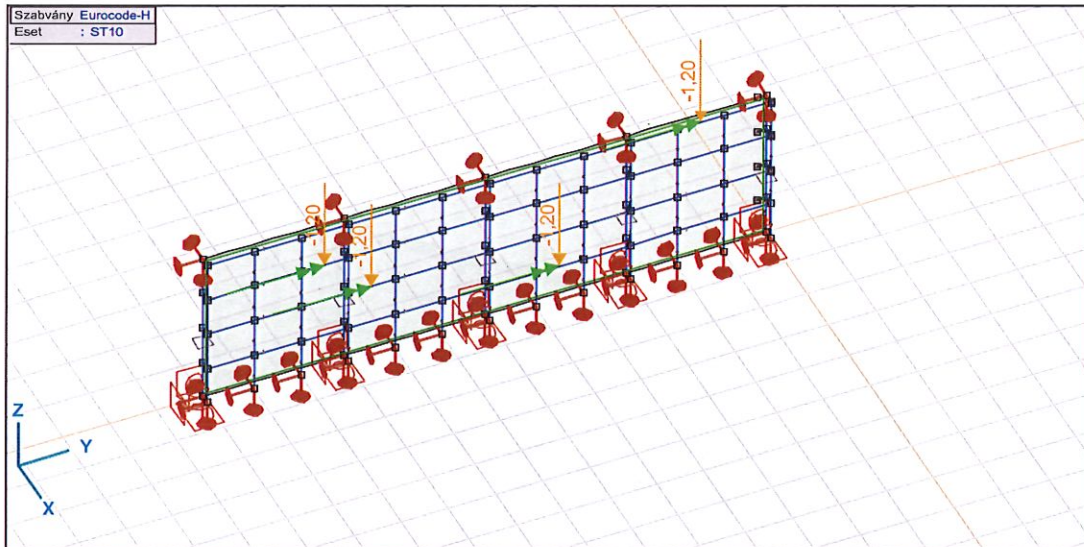

Eredmények:

Normálerő

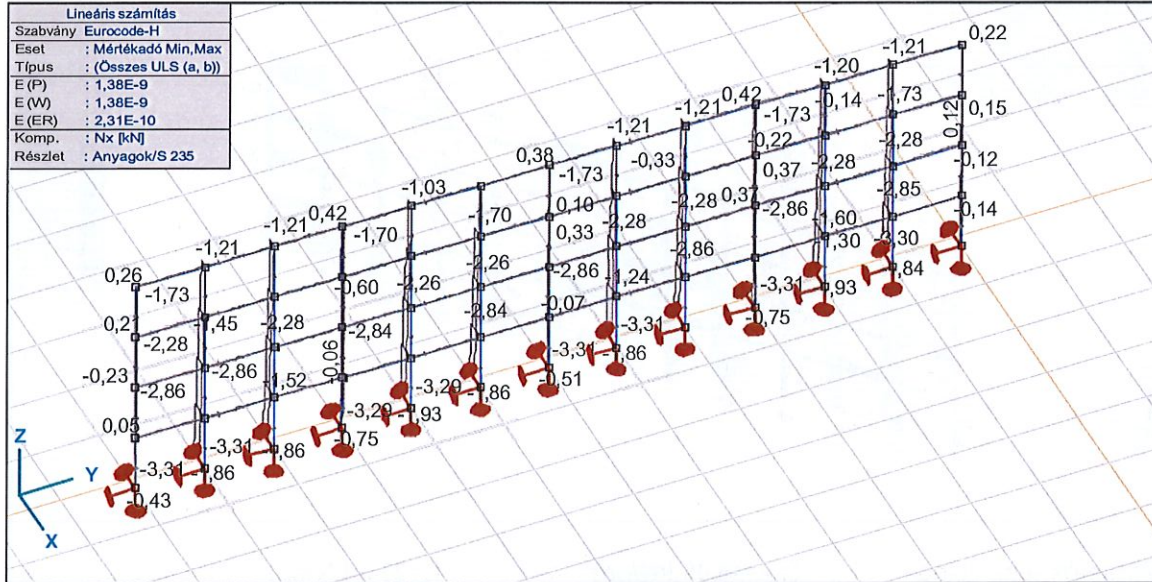

Mértékadó rúderők: $N_{\max(-)} = -3,31 \text{ kN}$

$N_{\max(+)} = 0,48 \text{ kN}$

Elmozdulás z irányban

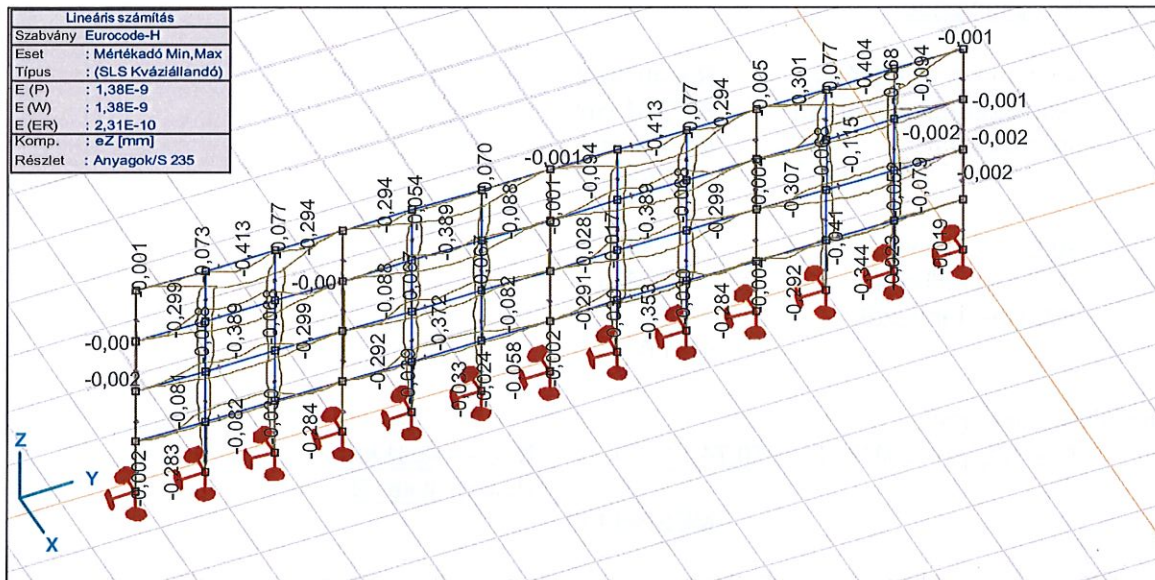

Maximális lehajlás: $e_{\max} = 0,413 \text{ mm}$ < $e_{\text{eng}} = 1000/300 = 3,333 \text{ mm}$

MEGFELELI

Feszültség

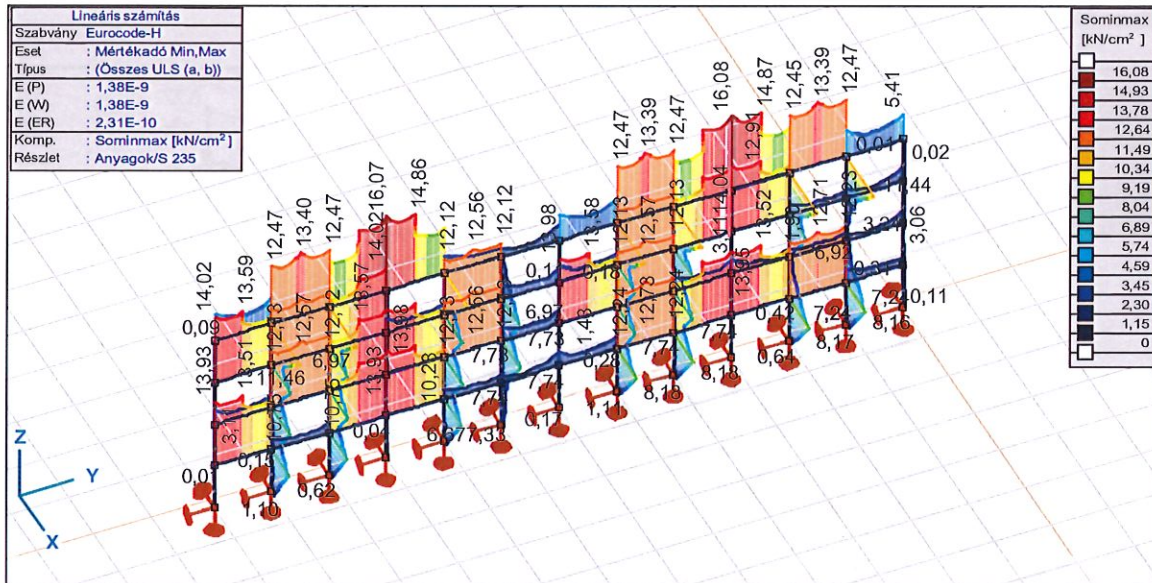

Maximális feszültség: $S_{max} = 16,08 \text{ kN/cm}^2 < f_y = 23,5 \text{ kN/cm}^2$

MEGFELEL!

Rácsrudak ellenőrzése:

Mértékadó rúderők: $N_{max(-)} = -3,31 \text{ kN}$
 $N_{max(+)} = 0,48 \text{ kN}$

Rácsrudak ellenőrzése:

Alkalmazott szelvény: RHS40x40x2
 Keresztmetszeti terület: $A = 3,01 \text{ cm}^2$
 Inerciasugár: $i_y = 1,5 \text{ cm}$
 $i_z = 1,5 \text{ cm}$

Alapkarcsúság: $\lambda_1 = 93,9$
 Nyomott rúdhossz: $l = 0,875 \text{ m}$
 Kihajlási tényezők: $v_y = 1,0$
 $v_z = 1,0$

Szilárdsági ellenőrzés:

$N_{Rd} = A \cdot f_y / \gamma_{M0} = 3,01 \cdot 23,5 / 1 = 70,74 \text{ kN} > N_{max(-)} = -3,31 \text{ kN}$
 $> N_{max(+)} = 0,48 \text{ kN}$

MEGFELEL!

Stabilitási ellenőrzés:

Karcsúság számítása: $\lambda_y = v_y \cdot l / i_y = 1,0 \cdot 87,5 / 1,5 = 58,3$
 Viszonyított karcsúság: $\lambda_{y,v} = \lambda_y / \lambda_1 = 58,3 / 93,9 = 0,62 \quad \square \quad \chi_y = 0,8317$
 Karcsúság számítása: $\lambda_z = v_z \cdot l / i_z = 1,0 \cdot 87,5 / 1,5 = 58,3$
 Viszonyított karcsúság: $\lambda_{z,v} = \lambda_z / \lambda_1 = 58,3 / 93,9 = 0,62 \quad \square \quad \chi_z = 0,8317$

$$\chi = \min(\chi_y; \chi_z) = \min(0,8317; 0,8317) = 0,8317$$

Kihajlási ellenállás számítása:

$$N_{b,Rd} = \chi \cdot A \cdot f_y / \gamma_{M1} = 0,8317 \cdot 3,01 \cdot 23,5 / 1 = \underline{58,83 \text{ kN}} > N_{\max(-)} = \underline{-3,31 \text{ kN}}$$

MEGFELELI!

Hegesztési varratok ellenőrzése:

Szerkezeti acél: S235JR

Folyáshatár: $f_y = 23,5 \text{ kN/cm}^2$

Szakítószilárdság: $f_u = 36,0 \text{ kN/cm}^2$

Korrektív tényező: $\beta_w = 0,8$

A varrat adatai: gyökméret: $a = 3 \text{ mm}$

varrathossz: $l = 8 \text{ cm}$ (zártszelvény két oldalhossza)

A varrat tervezési nyírási szilárdsága:

$$f_{w,d} = f_u / (\sqrt{3} \cdot \beta_w \cdot \gamma_{M2}) = 36 / (\sqrt{3} \cdot 0,8 \cdot 1,25) = 20,78 \text{ kN/cm}^2$$

Egy sarokvarrat fajlagos tervezési ellenállása:

$$F_{w,Rd} = f_{w,d} \cdot a = 20,78 \cdot 0,3 = 6,23 \text{ kN/cm}$$

A sarokvarrat tervezési ellenállása:

$$F_{Rd} = F_{w,Rd} \cdot l = 6,23 \cdot 8 = \underline{49,84 \text{ kN}} > N_{\max(-)} = \underline{-3,31 \text{ kN}}$$

MEGFELELI!

Csavar ellenőrzése:

Alkalmazott csavar: M10 - 8.8

$$d_0 = 11 \text{ mm}$$

$$d_m = 17,5 \text{ mm}$$

$$f_{yb} = 64 \text{ kN/cm}^2$$

$$f_{ub} = 80 \text{ kN/cm}^2$$

$$A = 1,0^2 \cdot \pi / 4 = 0,785 \text{ cm}^2$$

$$A_s = 58,6 \text{ mm}^2 = 0,586 \text{ cm}^2$$

A csavar nyírási ellenállása: $F_{v,Rd} = \alpha_v \cdot f_{ub} \cdot A / \gamma_{M2} = 0,6 \cdot 80 \cdot 0,785 / 1,25 = \underline{30,14 \text{ kN}}$

A csavarban ébredő maximális nyíróerő megegyezik a maximális rúderővel, ezért

$$N_{\max(-)} = \underline{-3,31 \text{ kN}} < F_{v,Rd} = \underline{30,14 \text{ kN}}$$

MEGFELELI!

1 csavar húzási ellenállása: $F_{t,Rd} = 0,9 \cdot A_s \cdot f_{ub} / \gamma_{M2} = 0,9 \cdot 0,586 \cdot 80 / 1,25 = 33,75 \text{ kN}$

1 csavar kigombolódási ellenállása: $B_{p,Rd} = 0,6 \cdot \pi \cdot d_m \cdot t_p \cdot f_u / \gamma_{M2} = 0,6 \cdot \pi \cdot 1,75 \cdot 1 \cdot 36 / 1,25 = 95,00 \text{ kN}$

A csavarsor húzási ellenállása: $F_{t,Rd} = \min(F_{t,Rd}; B_{p,Rd}) = \min(33,75; 95,00) = \underline{33,75 \text{ kN}}$

A csavarban ébredő maximális nyíróerő megegyezik a maximális rúderővel, ezért

$$N_{\max}(-) = \underline{-3,31 \text{ kN}} < F_{v,Rd} = \underline{33,75 \text{ kN}}$$

MEGFELEL!

Dűbel ellenőrzése:

Alkalmazandó rögzítőcsavar: **FISCHER FAZ II M10**

Mértékadó húzóerő: $N_{rec} = 4,30 \text{ kN}$

Mértékadó nyíróerő: $V_{rec} = 11,30 \text{ kN}$

A statikai számításból adódó maximális igénybevételek:

$$N_{\max} = 3,61 \text{ kN}$$

$$V_{\max} = 2,44 \text{ kN}$$

Szükséges dűbelszám: 1 db

$$N_{rec} = 4,30 \text{ kN} > N_{\max} = 3,61 \text{ kN}$$

MEGFELEL!

$$V_{rec} = 11,30 \text{ kN} > V_{\max} = 2,44 \text{ kN}$$

MEGFELEL!

MFP lapok ellenőrzése:

- Vízszintes felületen elhelyezett – 22 mm vastagságú

Anyagminőségek:

Hajlítószilárdság:

Keresztirányú húzószilárdság

Rugalmassági modulus:

$$f_{m,k,z} = 18 \text{ N/mm}^2$$

$$f_{t,90,k} = 0,6 \text{ N/mm}^2$$

$$E = 3500 \text{ N/mm}^2$$

Keresztmetszeti terület: $A = 2,2 \cdot 100 = 220 \text{ cm}^2$

Inerciasugár: $i_y = 0,6 \text{ cm}$

$$i_z = 28,9 \text{ cm}$$

Inercia: $I_y = 88,7 \text{ cm}^4$

$$I_z = 183333 \text{ cm}^4$$

Statikai modell: 700 mm a mértékadó fesztáv

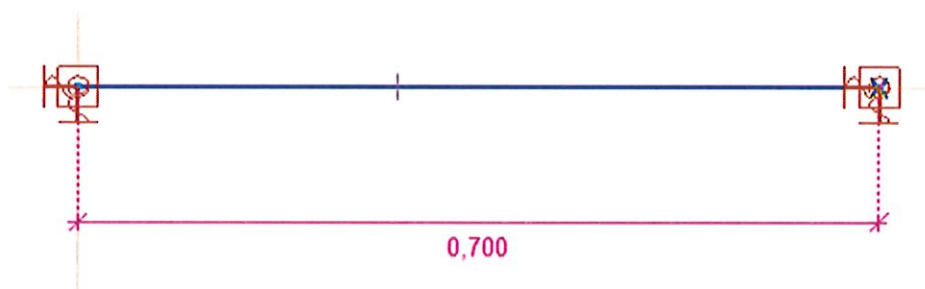

Terhek felvétele:

- önsúly



- mászó súlya

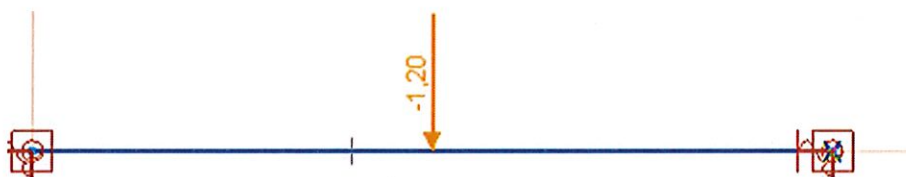

Mértékadó nyomatéki ábra:

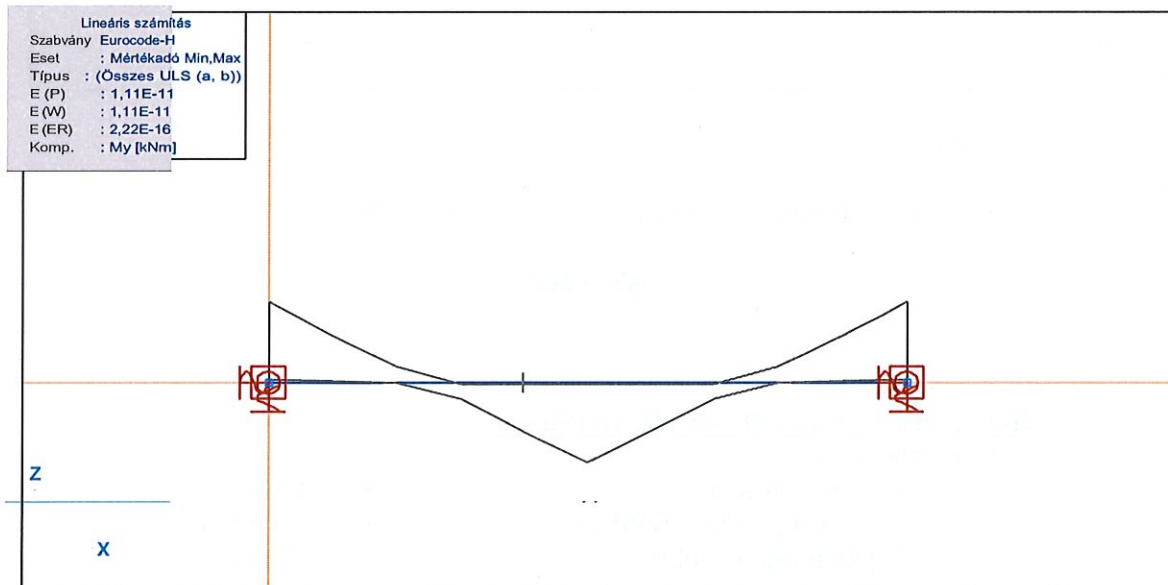

$$M_{Ed} = 0,16 \text{ kNm}$$

Segédmenyiségek számítása:

$$k_{mod} = 0,8 \text{ (felhasználási osztály és teheridőtartam osztály alapján)}$$

$$k_m = 1$$

$$k_h = \min[1,3; (150/h)^{0,2}] = \min[1,3; 1,58] = 1,3$$

$$f_{m,d,z} = (f_{m,k}/\gamma_{fa}) * k_h * k_{mod} = (18/1,3) * 1,3 * 0,8 = 11,07 \text{ N/mm}^2$$

Hajlításból származó feszültség:

$$\sigma_{m,y,d} = (M_{y,max} / I_y) * (h/2) = (16/88,7) * 1,1 = 0,1984 \text{ kN/cm}^2 = 1,984 \text{ N/mm}^2$$

Ellenőrzés:

$$k_m \cdot \sigma_{m,z,d} / f_{m,d} = 1 \cdot 1,984 / 11,07 = 0,18 < 1$$

MEGFELEL!

Mértékadó lehajlás vizsgálata:

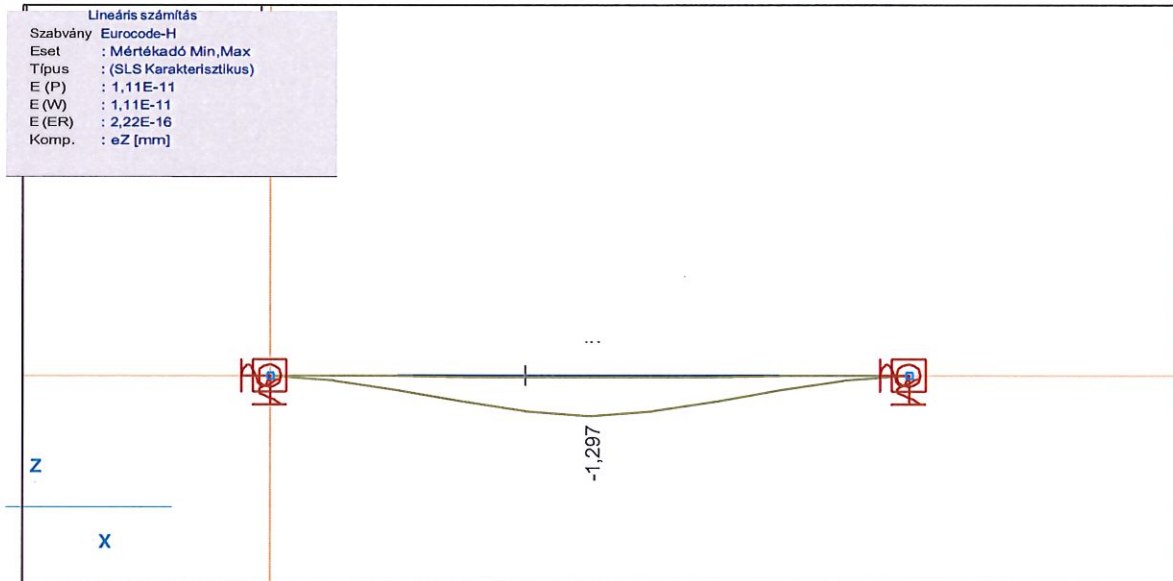

$$e_{Ed} = 1,297 \text{ mm}$$

$$e_{Rd} = L/300 = 700/300 = 2,333 \text{ mm} > e_{Ed} = 1,297 \text{ mm}$$

MEGFELEL!

- Ferde felületen elhelyezett – 18 mm vastagságú

Anyagminőségek:

Hajlítószilárdság:

$$f_{m,k,z} = 20 \text{ N/mm}^2$$

Keresztirányú húzószilárdság

$$f_{t,90,k} = 0,7 \text{ N/mm}^2$$

Rugalmassági modulus:

$$E = 3500 \text{ N/mm}^2$$

Keresztmetszeti terület: $A = 1,8 \cdot 100 = 180 \text{ cm}^2$

Inerciasugár: $i_y = 0,5 \text{ cm}$

$$i_z = 28,9 \text{ cm}$$

Inercia: $I_y = 48,6 \text{ cm}^4$

$$I_z = 149999 \text{ cm}^4$$

Statikai modell:

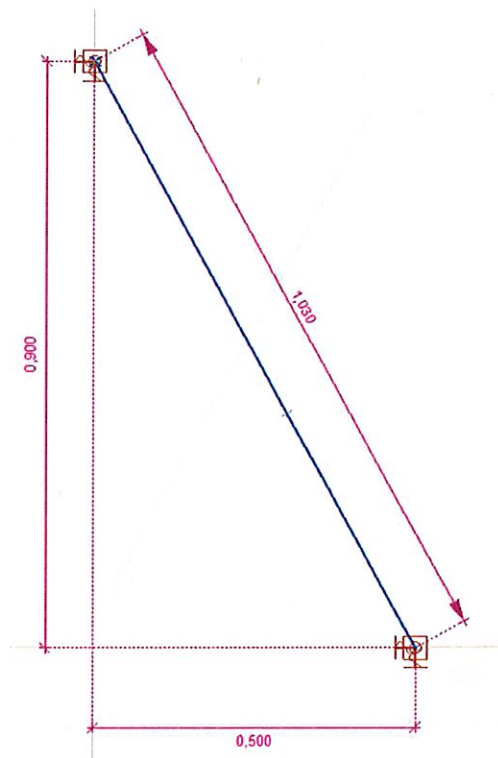

Terhek felvétele:

- önsúly

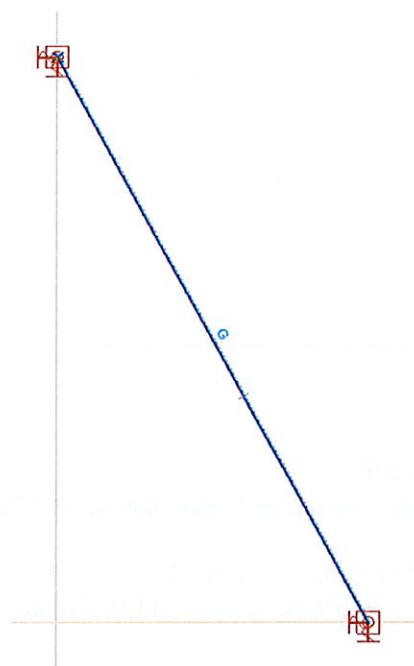

- mászó súlya

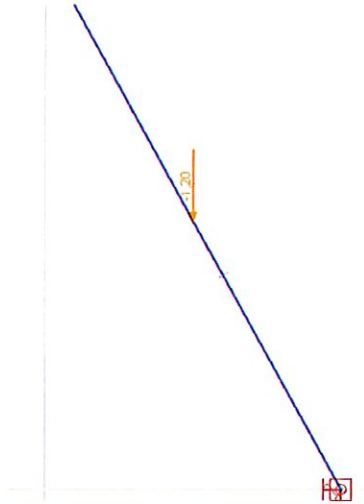

Mértékadó nyomatéki ábra:

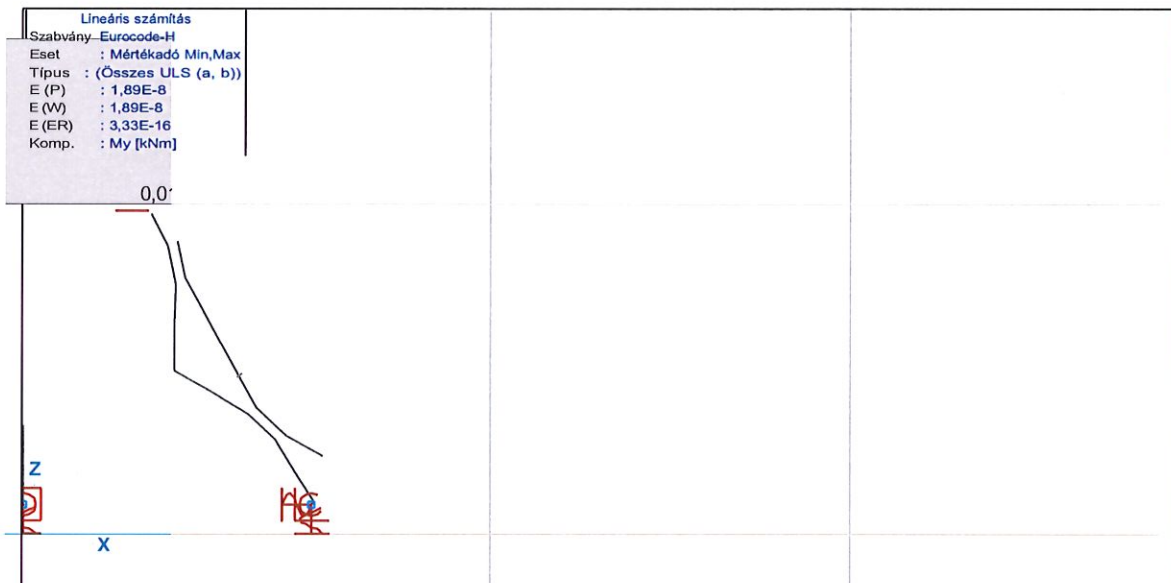

$$M_{Ed} = 0,12 \text{ kNm}$$

Segédmenyiségek számítása:

$$k_{mod} = 0,8 \text{ (felhasználási osztály és teheridőtartam osztály alapján)}$$

$$k_m = 1$$

$$k_h = \min[1,3; (150/h)^{0,2}] = \min[1,3; 1,58] = 1,3$$

$$f_{m,d,z} = (f_{m,k}/\gamma_{fa}) * k_h * k_{mod} = (18/1,3) * 1,3 * 0,8 = 11,07 \text{ N/mm}^2$$

Hajlításból származó feszültség:

$$\sigma_{m,y,d} = (M_{y,max} / I_y) * (h/2) = (12/48,6) * 0,9 = 0,4259 \text{ kN/cm}^2 = 4,259 \text{ N/mm}^2$$

Ellenőrzés:

$$k_m \cdot \sigma_{m,z,d} / f_{m,d} = 1 \cdot 4,259 / 11,07 = 0,38 < 1$$

MEGFELELI!

Mértékadó lehajlás vizsgálata:

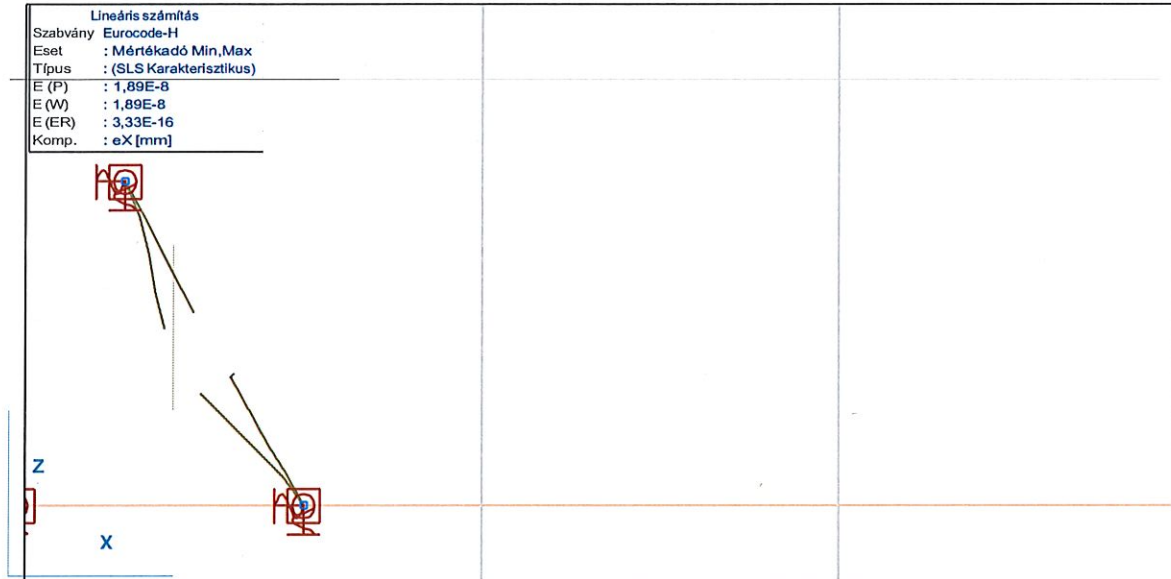

$$e_{Ed} = 3,225 \text{ mm}$$

$$e_{Rd} = L/300 = 1030/300 = 3,433 \text{ mm} > e_{Ed} = 3,225 \text{ mm}$$

MEGFELELI!

Miskolc, 2025. március

Karancsi Sándor
okl. építőmérnök
a Magyar Mérnöki Kamara tagja
MMK: T-05-01734/2028

ügyiratszám: KLIK/1142/3167-1/2016

VAGYONKEZELÉSI SZERZŐDÉS

(Handwritten signature) (2017.03.22)

amely létrejött egyrészről a
Siófok Város Önkormányzata
székhelye: 8600-Siófok, Fő tér 1.
képviseli: Dr. Lengyel Róbert polgármester
törzsszáma: 731487
adóigazgatási azonosító száma: 15731481-2-14
bankszámlaszáma: 11639002-06180700-39000008
KSH statisztikai számjele: 15731481-8411-321-14
mint Átadó (a továbbiakban: **Önkormányzat**), valamint a

2017 JAN. 04

SIÓFOK VÁROS ÖNKORMÁNYZAT KÖZPONTI IGAZGATÓ	
Érkezett:	2017 JAN. 05
Szám:	Melléklet: 800-4/2017.

Siófoki Tankerületi Központ
székhelye: 8600-Siófok, Szépvölgyi u. 2.
képviseli: Dr. Gruberné Kis-Pál Andrea tankerületi központ igazgató
adóigazgatási azonosító száma: 15799658-2-41
előirányzat-felhasználási keretszámla száma: 10039007-00330778-00000000
ÁHT azonosítója: 361662
KSH statisztikai számjele: 15835406-8412-312-14
mint átvevő (a továbbiakban: **Átvevő**)

(a továbbiakban együtt: **Felek**) között alulírott helyen és napon a következő feltételekkel:

I. ELŐZMÉNYEK

„A nemzeti köznevelésről” szóló 2011. évi CXCV. törvény (a továbbiakban: Nkt.) 74. § (1) bekezdése alapján 2013. január 1-jétől az állam gondoskodik - az óvodai nevelés, a nemzetiséghez tartozók óvodai nevelése, a többi gyermekkel, tanulóval együtt nevelhető, oktatható sajátos nevelési igényű gyermekek óvodai nevelése kivételével - a köznevelési alapfeladatok ellátásáról. A Kormány a 2016. december 31-ig hatályos, „a Klebelsberg Intézményfenntartó Központtról” szóló 202/2012. (VII.27.) Korm. rendelet 3. § (1) bekezdése c) pontjában az állami köznevelési közfeladat ellátásában fenntartóként részt vevő szervként, ennek keretében az állami fenntartású köznevelési intézmények fenntartói jogai és kötelezettségei gyakorlására 2013. január 1-jei hatállyal a Klebelsberg Intézményfenntartó Központot (a továbbiakban: KLIK) jelölte ki. A 202/2012. (VII.27.) Korm. rendelet 2017. január 1-jén hatályát veszti.

Az Nkt. – 2016. december 31-ig hatályos – 74. § (4) bekezdése alapján a 3000 főt meghaladó lakosságú települési önkormányzat gondoskodik - a szakképző iskola kivételével - az illetékességi területén lévő összes, saját tulajdonában álló, az állami intézményfenntartó központ által fenntartott köznevelési intézmény feladatainak ellátását szolgáló ingó és ingatlan vagyon működtetéséről.

A működtetés keretében az Önkormányzat a KLIK-kel 2013. január 24-én kötött használati szerződés alapján ellátja „a nemzeti köznevelésről szóló 2011. évi CXCV. törvény végrehajtásáról” szóló 229/2012. (VIII. 28.) Korm. rendelet 8. mellékletben meghatározott működtetési feladatokat.

„Az állami köznevelési közfeladat ellátásában fenntartóként részt vevő szervekről, valamint a Klebelsberg Központtról” szóló 134/2016. (VI. 10.) Korm. rendelet alapján a köznevelési intézmények fenntartásával és működtetésével kapcsolatos feladatok ellátása céljából a KLIK-ből a területi szervei 2017. január 1-jével kiválnak, és a Korm. rendeletben meghatározott tankerületi központba olvadnak be, a KLIK központi szerve 2017. január 1-jétől Klebelsberg Központ néven működik tovább. Az

Átvevő illetékességi körébe tartozó köznevelési intézmények fenntartói jogai és kötelezettségei tekintetében 2017. január 1-jétől a KLIK jogutódja az Átvevő Tankerületi Központ.

Az Nkt. 2017. január 1. napjától hatályos 74. § (4) bekezdése alapján a tankerületi központ által fenntartott köznevelési intézmény feladatainak ellátását szolgáló, települési önkormányzati tulajdonú ingatlan és ingó vagyonra vonatkozóan a tankerületi központot ingyenes vagyonezdelői jog illeti meg mindaddig, amíg a köznevelési közfeladat a tankerületi központ részéről történő ellátása az adott ingatlanban meg nem szűnik.

Az Nkt. 99/G. § (1) bekezdése értelmében a tankerületi központ által fenntartott, települési önkormányzat által működtetett köznevelési intézmény 76. §-ban meghatározott működtetésével kapcsolatos jogviszonyokból származó jogok és kötelezettségek a tankerületi központot 2017. január 1-jétől illetik meg, illetve terhelik.

Az Nkt. 99/H. § (1) bekezdése szerint 2016. december 31-én települési önkormányzat által működtetett köznevelési intézmény köznevelési feladatainak ellátását szolgáló mindazon települési önkormányzati vagyon és vagyoni értékű jog (a továbbiakban: vagyon) leltár szerint 2017. január 1-jén a területileg illetékes tankerületi központ ingyenes vagyonezdelésébe kerül.

A köznevelési feladat ellátását biztosító vagyon alatt az ellátott köznevelési feladathoz kapcsolódó valamennyi jogot és kötelezettséget, valamint ingó és ingatlan vagyont is érteni kell.

Felek az Nkt. 99/H. § (3) bekezdése alapján egyidejűleg átadás-átvételi megállapodást kötnek, melyben meghatározzák az Átvevő ingyenes vagyonezdelésébe kerülő ingó és ingatlan vagyonelemek körét.

A szerződés tárgyát képező vagyonelemek vagyonezdelői joga gyakorlásának szabályait a Felek az alábbiak szerint állapítják meg:

II. A szerződés tárgya

1. Az Önkormányzat ingyenesen vagyonezdelésbe adja, az Átvevő pedig vagyonezdelésbe veszi az alábbiakban felsorolt ingatlanokat:

Sor szám	Ingatlan címe (irányítószám település, cím)	Helyrajzi szám
1	8600-Siófok, Március 15. park 2.	6320
2	8600-Siófok, Kele utca 33.	6191
3	8600-Siófok, Asztalos utca 18.	10137
4	8600-Siófok, Asztalos utca 72.	10293/5
5	8600-Siófok, Mártírok út 1.	6633/1
6	8600-Siófok, Szépvölgyi utca 2. (táncterem)	9039/12
7	8600-Siófok, Szépvölgyi utca 2. (iskolaépület és speciális tagozat)	9039/12

2. Az 1. számú melléklet tartalmazza az Átvevő vagyonezdelésébe kerülő, a feladat ellátását szolgáló ingatlanok pontos meghatározását.

3. A vagyonezdelésbe adott ingóságok 2016. december 31-i állapot szerinti átadása 2017. február 25-ig jelen szerződés 2. számú mellékletének megfelelően történik meg.

4. Osztott használat esetén a felek megállapodnak abban, hogy az ingatlan üzemeltetési költségmegosztását külön megállapodásukban rögzítik.
5. Az Átvevő az 1. számú mellékletben meghatározott ingatlanokra vonatkozó vagyongazdálkodási jogát az ingatlan-nyilvántartásba bejegyezteti, melyhez az Önkormányzat feltétlen és visszavonhatatlan hozzájárulását adja. Felek megállapodnak, hogy a vagyongazdálkodási jog ingatlan-nyilvántartásba történő bejegyzéséről, valamint annak esetleges módosításáról, törléséről az Átvevő köteles gondoskodni, az ezzel kapcsolatosan felmerülő mindennemű költséget az Átvevő köteles viselni.

III. Felek jogai és kötelezettségei

6. Az Átvevő ingyenes vagyongazdálkodási jogának fennállása alatt a köznevelési intézmény feladatainak ellátását szolgáló ingatlan és ingó vagyont az Önkormányzat nem idegenítheti el, nem terhelheti meg, bérbe nem adhatja.
7. Az Átvevő a vagyongazdálkodásában lévő önkormányzati tulajdonú ingatlanok használatát tanítási időn kívül és az Átvevő fenntartásában és működtetésében lévő köznevelési intézmények Pedagógiai Programjaiban, szervezeti és működési szabályzataiban, házirendjeiben, valamint az Átvevő szervezeti és működési szabályzatában meghatározott feladatok ellátásának zavarása nélkül önkormányzati, helyi közösségi és kulturális, valamint sport rendezvények lebonyolítása céljából polgármesteri hatáskörben kötendő külön megállapodás alapján ingyenesen biztosítja a tulajdonos Önkormányzat számára. A megállapodás megkötéséhez szükség van az érintett köznevelési intézmény vezetőjének előzetes véleményére. Az Önkormányzat ingyenes ingatlan használatra jogosult különösen a gyermekek védelméről és a gyámügyi igazgatásról szóló 1997. évi XXXI. törvény (a továbbiakban: Gyvt.) 44/A. §-ában előírt alternatív napközbeni ellátás keretében megszervezett nyári nappali felügyelet kötelező feladat ellátása érdekében.
8. Az Átvevő tudomásul veszi, hogy a gyermekétkeztetéshez, valamint a szünidei gyermekétkeztetéshez szükséges ingó és ingatlan vagyont az Átvevő részére nem került átadásra, azokat az Önkormányzat – a Gyvt. 21/A. és 21/C. §-ában előírt kötelező feladatellátásának biztosítása céljából – önállóan hasznosítja. A Siófok, Március 15. park 2., Kele u. 33., Asztalos J. u. 72., Asztalos J. u. 18. és a Szépvölgyi u. 2. szám alatti telephelyeken működő konyhákat továbbra is az Önkormányzat által a gyermek és diákétkeztetés biztosítása céljából kiírt közbeszerzési eljárás során nyertes vállalkozás, az S-FOOD Gastronomy Kft. üzemelteti, erre tekintettel az Átvevő és az étkeztetést végző vállalkozás külön megállapodást köt. Az Átvevő ingyenesen biztosítja azon helyiségek elérhetőségét, ahol az Önkormányzat a Gyvt. 21/C. §-ában meghatározott szünidei gyermekétkeztetést megszervezi, ideértve az étkezési térítési díjak beszedésének biztosítását.
9. Az Átvevő biztosítja, hogy az Önkormányzat az önkormányzati, helyi közösségi, kulturális célú hirdetőfelületeit az ingatlanokban a közösen meghatározott helyen és módon, az Átvevő által meghatározott időtartamban kifüggesztheti.
10. Az Átvevőt a vagyongazdálkodásában lévő vagyonnal kapcsolatban megilletik a tulajdonos jogai, és terhelik a tulajdonos kötelezettségei – ideértve a számvitelről szóló törvény szerinti könyvvizelési és beszámoló-készítési kötelezettséget is – azzal, hogy
 - a) a vagyont nem idegenítheti el, valamint - jogszabályon alapuló, továbbá az ingatlanra közérdekből külön jogszabályban feljogosított szervek javára alapított használati jog, vezetékjog vagy ugyanezen okokból alapított szolgálat, továbbá a helyi önkormányzat javára alapított vezetékjog kivételével - nem terhelheti meg,
 - b) a vagyont biztosítékként nem adhatja,
 - c) a vagyont osztott tulajdonként nem létesíthet,
 - d) a vagyongazdálkodási jogot harmadik személyre nem ruházhatja át és nem terhelheti meg, valamint
 - e) polgári jogi igényt megalapító, polgári jogi igényt eldöntő tulajdonosi hozzájárulást a vagyongazdálkodásában lévő vagyont illetően hatósági és bírósági eljárásban sem adhat, kivéve a jogszabályon alapuló, továbbá az ingatlanra közérdekből külön jogszabályban feljogosított szervek javára alapított használati joghoz, vezetékjoghoz vagy

ugyanezen okokból alapított szolgálatához, továbbá a helyi önkormányzat javára alapított vezetékjoghoz történő hozzájárulást.

11. Az Átvevő a vagyonkezelésében lévő vagyont a központi berendezésekkel és felszerelésekkel együtt rendeltetésszerűen, a vagyonkezelési szerződésnek, a meghatározott hasznosítási célnak, a rendes gazdálkodás szabályainak megfelelően, a vagyona vonatkozó biztonsági előírások betartásával, a közvagyon használó személytől elvárható gondossággal, mások jogainak és törvényes érdekeinek sérelme nélkül jogosult birtokolni, használni, szedni hasznait.
12. Amennyiben az Átvevő a vagyonkezelésében lévő vagyon használatát másnak átengedi, a használó magatartásáért, mint sajátjáért felel. A vagyon hasznosítás átengedéséhez a tulajdonos írásbeli hozzájárulása szükséges.
13. Az Átvevő viseli a vagyonkezelésében lévő vagyonnal összefüggő költségeket, közterheket, díjakat, gondoskodik a vagyonvédelemről. Az Önkormányzat kijelenti, hogy az Önkormányzat tulajdonát képező, de az Átvevő vagyonkezelésébe adott ingatlanokra és az abban található ingó vagyona 2016. december 31. napjáig rendelkezik vagyonbiztosítással. 2017. január 1. napjától az Átvevő köteles a részére vagyonkezelésbe adott ingatlan és ingó vagyon vonatkozásában biztosítási szerződést kötni és annak díját a biztosítónak megfizetni.
14. Az Átvevő felelős az ingatlanal kapcsolatban a tűzvédelmi, munkavédelmi és környezetvédelmi törvényekben és egyéb kapcsolódó jogszabályokban foglaltak betartásáért és betartatásáért.
15. Az Átvevő köteles teljesíteni a vagyonkezelésében lévő vagyonnal kapcsolatban, a jogszabályokban, valamint a vagyonkezelési szerződésben előírt nyilvántartási, adatszolgáltatási, beszámolási és elszámolási kötelezettségeket.
16. A vagyonkezelésre átadott eszközöket az Átvevő az Önkormányzat tulajdonaként, elkülönítetten köteles nyilvántartásba venni, azokról feladat-ellátási helyenként főkönyvi és analitikus nyilvántartást vezetni. Az amortizációt az Átvevő Számviteli Politikájában rögzített leírási kulcsok alapján kell elszámolni.
Az Átvevő köteles az Önkormányzat részére negyedévente a negyedévet követő hónap 10. napjáig – a negyedik negyedévet követően január 31-ig – írásban adatot szolgáltatni az eszközök bruttó értékében történt változásról, a tárgynegyedévben elszámolt értékcsökkenéséről, valamint főkönyvi számonként a negyedév végén meglévő állomány bruttó értékéről, és halmozott értékcsökkenéséről.

A leltározást a vonatkozó jogszabályi előírások szerint az Átvevő végzi.

17. A selejtezést 500.000 Ft egyedi érték alatti eszközök esetén a tulajdonos előzetes engedélye alapján Átvevő az Önkormányzattal közösen végzi. Az 500.000 Ft egyedi érték feletti eszközök esetén a selejtezést – az Átvevő javaslata alapján – az Önkormányzat végzi. Az Átvevő gondoskodik a selejtezésre javasolt vagyontárgyak elkülönítéséről, a szükséges szakértői vélemények beszerzéséről.
18. A vagyonkezelésbe adott vagyont, annak értékét és változásait az Átvevő nyilvántartja. Az érték nyilvántartásától el lehet tekinteni, ha az adott vagyontárgy értéke természeténél, jellegénél fogva nem állapítható meg. A nyilvántartásnak tartalmaznia kell a vagyon elsődleges rendeltetése szerinti közfeladat megjelölését is. A nyilvántartási adatok – a minősített adat védelméről rendelkező jogszabályok szerinti minősített adat kivételével – nyilvánosak.
19. Az Átvevő a vagyonkezelésében lévő vagyont érintő lényeges változásokat, a változás bekövetkezésétől számított 5 napon belül köteles jelenteni az Önkormányzatnak.
20. Az Átvevő köteles az Önkormányzatot haladéktalanul értesíteni az ingatlan egészét fenyegető veszélyről és a beállott kárról, a tudomására jutott minden olyan tényről, adatról, körülményről, amely a vagyon rendeltetésszerű, zavarmentes használatát akadályozza, kár bekövetkezésével fenyeget, a vagyon nagyobb mérvű romlásához vezethet, valamint arról, ha őt jogai gyakorlásában harmadik személy akadályozza.
21. Az Átvevő saját költségén köteles a veszély elhárítása, a kárenyhítés, valamint a vagyon romlásának megakadályozása érdekében haladéktalanul intézkedni, és viselni annak terheit.

22. A 21. pontban az Átvevő számára meghatározott intézkedések elmaradása vagy késedelme miatt bekövetkezett kárt, illetve költségnövekedést is az Átvevő köteles viselni.
23. Az Átvevő felel minden olyan kárért, amely a rendeltetésellenes vagy szerződésellenes használat következménye. A nem rendeltetészerű használat folytán keletkezett hibák kijavítása, károk megtérítése az Átvevő kötelezettsége függetlenül attól, hogy a bekövetkezett hiba, illetve kár alkalmazottjai, ügyfelei, az Átvevő intézményeiben tanulók vagy az érdekkörében eljáró személyek magatartására vezethető vissza. Nem terheli a kártérítési kötelezettség, ha bizonyítja, hogy az adott helyzetben olyan magatartást tanúsított, ami a közvagyon használójától elvárható volt.
24. Az Önkormányzat az Átvevőtől követelheti a vagyonkezelésbe adott vagyon rendeltetés-, illetve szerződésellenes használatának megszüntetését. Ha az Átvevő a rendeltetés-, illetve szerződésellenes használatot – az Önkormányzat felhívása ellenére – tovább folytatja, az Önkormányzat kártérítést követelhet.
25. Az Átvevő gondoskodik a vagyonkezelésében lévő vagyon értékének, állagának megóvásáról, karbantartásáról, a szükséges felújítások, pótlások, cserék kivitelezési munkálatainak elvégzéséről, elvégeztetéséről, így az ingatlanban lévő központi berendezések, az ezekhez csatlakozó vezetékekrendszerek működőképes állapotának biztosításáról, az átvételkor állapotnak megfelelő szinten tartásáról.
26. Tekintettel arra, hogy Átvevő olyan közfeladatot lát el, amely után bevételeinek több mint fele államháztartási körből származik, a felek a Magyarország helyi önkormányzatairól szóló 2011. évi CLXXXIX. törvény 109.§ (6) bekezdésére tekintettel megállapodnak abban, hogy az Önkormányzat a bevételekben meg nem térülő élszámolt értékcsökkenésnek megfelelő összeg erejéig elengedheti az Átadónak az Önkormányzattal szemben fennálló, a kezelt vagyonnal összefüggő hosszú lejáratú kötelezettségét. Az Átvevő az értékcsökkenés elszámolását követően legkésőbb 2017. március 31-ig adatot szolgáltat az Önkormányzat részére a bevételekben meg nem térülő általa élszámolt értékcsökkenés összegéről.
27. Az Átvevő a saját költségén az Önkormányzat előzetes írásbeli engedélye alapján jogosult
- a) a vagyonkezelésében lévő ingatlant átalakítani, illetőleg a falak, a mennyezet, vagy a padlózat megbontásával, tárgyakkal azokhoz történő rögzítésével járó műveletet,
 - b) az élszámolt értékcsökkenést meghaladó, annak értékét növelő beruházást, felújítást elvégezni.
28. A beruházás, felújítás értékét az Átvevőnek bizonylatokkal kell igazolnia és azokról a 19. pont szerint adatot szolgáltatni, illetve évente minden év január 15. napjáig írásban be kell számolnia az Önkormányzatnak. Az Átvevő az elvégzett felújítás, átalakítás, beruházás költségeinek megtérítésére sem a szerződés hatálya alatt, sem pedig annak megszűnését követően az Önkormányzattal szemben igényt nem támaszthat.
29. Az állagmegóvácson túl jelentkező rekonstrukciós, fejlesztési költségek finanszírozására a felek megállapodnak, hogy az Átvevő jogosult az ingatlan felújítására, fejlesztésére saját vagy pályázati forrásból az Önkormányzat előzetes értesítése mellett.
30. Az Átvevő az ingatlanban riasztórendszert, telefonos és számítógépes hálózatot építhet ki emeletek összekötésével együtt. Erről előzetesen köteles az Önkormányzatot írásban tájékoztatni. Az Átvevő az ebből fakadó költségeinek megtérítésére sem a szerződés hatálya alatt, sem pedig annak megszűnését követően az Önkormányzattal szemben igényt nem támaszthat.
31. Az Átvevő jogosult az ingatlant saját berendezéseivel ellátni, e berendezések felett szabadon rendelkezhet, és a szerződés megszűnése esetén ezeket saját tulajdonaként elszállíthatja, köteles azonban az eredeti állapotot a szerződés megszűnésekor saját költségén helyreállítani.
32. Az Önkormányzat az ingatlanban lévő, az Átvevő tulajdonát képező vagyontárgyakért felelősséget nem vállal.
33. Az Önkormányzat tulajdonában maradó, az Átvevő vagyonkezelésébe adott, a köznevelési feladat ellátásához véglegesen feleslegessé vált vagyont – beleértve a rendeltetészerű használat mellett elhasználdott vagy elavult eszközöket is – 30 napon belül köteles az

Önkormányzat részére visszaadni, aki köteles azt visszavenni. Az Átvevő a rendeltetésszerű használat mellett elhasználódott vagy elavult eszközök kivételével, az egyéb vagyont rendeltetésszerű használatra alkalmas állapotban köteles visszaadni a szerződés megszűnésekor az Önkormányzatnak.

34. Az Önkormányzat, mint tulajdonos évente legalább egy alkalommal, a nevelő-oktató munka, illetve az Átvevő működésének zavarása nélkül, előzetes értesítés alapján ellenőrizheti a vagyonkezelésbe adott önkormányzati vagyonnal való gazdálkodást, a vagyon rendeltetésszerű használatát.

Az ellenőrzés során az Önkormányzat képviselője jogosult

a) az Átvevő vagyonkezelésében lévő ingatlan területére, illetve az Átvevő által használt irodai és egyéb célú helyiségekbe belépni és ott tartózkodni az Átvevő képviselőjének jelenlétében,

b) az ellenőrzés tárgyához kapcsolódó iratokba és más dokumentumokba, elektronikus adathordozón tárolt adatokba – a külön jogszabályokban meghatározott adat- és titokvédelmi előírások betartásával – betekinteni,

c) az Átvevő arra felhatalmazott alkalmazottjától írásban vagy szóban felvilágosítást, információt kérni,

d) az átadott ingó vagyontárgyak meglétét és állagát ellenőrizni.

Az Önkormányzat az ellenőrzés megállapításairól értesíti az Átvevőt, továbbá, amennyiben megállapításai annak hatáskörét érintik, az Állami Számvevőszéket is.

IV. A Működési költségek viselésének szabályai

35. A felek rögzítik, hogy a közüzemi szerződésekből az Átvevő a szerződő fél, az Átvevő önállóan szerződik a szolgáltatókkal.

Az Átvevő – a 36./ pontban foglaltak kivételével – viseli a vagyonkezelésében lévő ingatlan-vagyon használatával kapcsolatos közüzemi díjakat és üzemeltetési költségeket.

36. A felek rögzítik, hogy az Átadó által jelen szerződés alapján vagyonkezelésbe adott, az Átvevő vagyonkezelésébe vett a jelen szerződés 1. számú elválaszthatatlan melléklete szerinti ingatlan vagyonelemek közül a Siófok, Március 15. park 2., Siófok, Kele u. 33., Siófok, Asztalos J. u. 72., Siófok, Asztalos J. u. 18. és a Siófok, Szépvölgyi u. 2. szám alatti ingatlanokban található tálalókonyhákat az Átadó Vállalkozási szerződés alapján Vállalkozóval hasznosítja. A tálalókonyhák által felhasznált közüzemi szolgáltatások ellenértékét a Vállalkozó fizeti.

Erre tekintettel, az Átvevő az Átadóra jutó, a tálalókonyhákra vonatkozó költségeket (külön almérők alapján) negyedévente utólag a negyedévet követő hónap ötödik napjáig számlázza, melyet az Átadó a számla kézhezvételét követő 15 banki napon belül köteles az Átvevő bankszámlájára történő átutalással megfizetni.

V. A szerződés megszűnése

37. Jelen vagyonkezelési szerződést Felek 2017. január 1-jétől határozatlan időtartamra kötik.

A szerződés megszűnik, ha:

- a) az Átvevő megszűnik,
- b) az Átvevő feladatellátási kötelezettsége megszűnik,
- c) az állami köznevelési feladat ellátása valamennyi vagyonkezelésbe adott ingatlanban megszűnik,
- d) azt a Felek közös megegyezéssel megszüntetik.

38. Az Átvevő a vagyonkezelői joga megszűnése esetén, a megszűnése napjától számított 30 napon belül köteles az ingatlant kiüríteni és azt, valamint a vagyonkezelésébe adott, a vagyonkezelés megszűnése időpontjában meglévő ingóságokat rendeltetésszerű használatra alkalmas állapotban az Önkormányzat részére visszaadni.
39. Amennyiben az Átvevő az ingatlant az előírt határidőig nem hagyja el, az Önkormányzat jogosult a helyiségeket birtokba venni, az Átvevőnek a helyiségekben található ingóságairól két tanúval hitelesített leltárt készíteni, és az Átvevőt az ingóságok 8 napon belüli elszállítására írásban felszólítani.
40. Amennyiben az Átvevő az írásbeli felszólítását követő 8 napon belül nem szállítja el ingóságait, az Önkormányzat jogosult az Átvevőnek az ingatlanban lévő vagyontárgyait az Átvevő költségén elszállíttatni és megfelelő helyen történő raktározásáról az Átvevő költségén gondoskodni. Amennyiben ezen kötelezettségének az Átvevő írásbeli felszólítás ellenére sem tesz eleget, úgy az Önkormányzat gondoskodik a vagyonkezelői jogoknak az ingatlan-nyilvántartásból való törléséről.
41. A vagyonkezelési szerződés megszűnése esetén az Átvevő cserehelyiségre igényt nem tarthat.
42. A vagyonkezelési szerződés megszűnése esetén a vagyonkezelői jognak az ingatlan-nyilvántartásból való törléséről az Átvevő köteles gondoskodni.

VI. Egyéb rendelkezések

43. A szerződést a Felek írásban jogosultak módosítani vagy kiegészíteni.
44. Kapcsolattartók kijelölése:
45. Kapcsolattartók kijelölése:

Siófok Város Önkormányzata kapcsolattartója:

Kónyáné dr. Zsarnovszky Judit jegyző
Tel.: +36 -84/504-111
E-mail: jegyző@siofok.hu

Siófoki Tankerületi Központ kapcsolattartója:

Dr. Gruberné Kis-Pál Andrea Tankerületi Központ Igazgató
Tel.: +36 84/795-213
E-mail: andrea.kis-pal@klik.gov.hu

46. Felek megállapodnak abban, hogy a szerződésből adódó, vagy azzal kapcsolatban felmerülő vitákat vagy nézetkülönbségeket tárgyalások útján rendezik. Esetleges jogvitájukra a pertárgy értékétől függően a Siófoki Járásbíróság vagy a Kaposvári Törvényszék kizárólagos illetékességét kötik ki.
47. A szerződésre egyebekben a Polgári Törvénykönyvről szóló 2013. évi V. törvény, a nemzeti vagyonról szóló 2011. évi CXCVI. törvény és a vonatkozó jogszabályok előírásai az irányadók.
48. Felek a KLIK által fenntartott és az Önkormányzat által működtetett köznevelési intézmények használatának és működtetésének részletes szabályait megállapító 2013. január 24. napján kelt ingyenes használati szerződést e vagyonkezelési szerződés hatályba lépésével egyidejűleg közös megegyezéssel megszüntetik.
49. Jelen szerződés 8 számozott oldalból áll és 6 eredeti példányban készült, amelyből 3 példány Önkormányzatot, 3 példány az Átvevőt illeti meg.
50. Felek a szerződést együttesen elolvasták, és a közös értelmezést követően, mint akaratukkal mindenben megegyezőt, cégszerűen aláírták.
51. Jelen vagyonkezelési szerződést Siófok Város Önkormányzatának Képviselő-testülete ~~355~~ 2016. (XII.15.) sz. határozatával elfogadta.

Mellékletek:

1. számú melléklet: ingatlanok adatai
2. számú melléklet: ingóságok adatai
3. számú melléklet: alaprajz
4. számú melléklet: tulajdoni lap másolat (hrs:, dátum:) (több ingatlan esetén a mellékleteket 4/A, 4/B... jelöléssel szükséges ellátni).
5. számú melléklet: térkép másolat (hrs:, dátum:) (több ingatlan esetén a mellékleteket 5/A, 5/B... jelöléssel szükséges ellátni).
6. számú melléklet: Ingatlan állapotfelmérő adatlap
7. számú melléklet: Ingatlanhoz kapcsolódó műszaki dokumentációk (pl. alaprajz, gépészeti leírás, érintésvédelmi jegyzőkönyv, tűzriadó terv) (több dokumentum esetén a mellékleteket 7/A, 7/B... jelöléssel szükséges ellátni)

Kelt: Siófok, 2016. december 16.

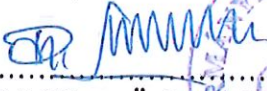

.....
Siófok Város Önkormányzata
képviseli
Dr. Lengyel Róbert
polgármester



.....
Siófoki Tankerületi Központ
képviseli
Dr. Gruberné Kis-Pál Andrea
tankerületi központ igazgató

pénzügyileg ellenjegyzem:

pénzügyileg ellenjegyzem:

Kelt: Siófok 2016. december 16.



.....
Siófoki Közös Önkormányzati Hivatal
Balogh Gábor
közgazdasági osztályvezető



.....
Tankerületi Központ
Tóth Péter
gazdasági vezető

Jogilag ellenjegyzem:

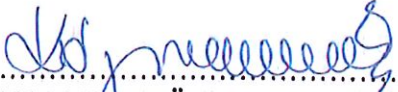
Jogilag ellenjegyzem:

Kelt: Siófok 2016. december 16.

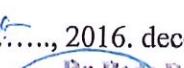
.....
Siófoki Közös Önkormányzati Hivatal
Kónyáné dr. Zsarnovszky Judit
jegyző

.....
Dr. Bodnár Róbert
jegyző
7.sz. 1. sz. védő iroda
7400 Kaposvár, Csokoláda u. 2.
Tel: 82/429-133

VAGYONKEZELÉSI SZERZŐDÉS MÓDOSÍTÁSA

amely létrejött egyrészről

Siófok Város Önkormányzata

székhelye: 8600-Siófok, Fő tér 1.

képviseli: Dr. Lengyel Róbert polgármester

törzsszáma: 731487

adóigazgatási azonosító száma: 15731481-2-14

bankszámlaszáma: 11639002-06180700-39000008

KSH statisztikai számjele: 15731481-8411-321-14

mint Átadó (a továbbiakban: **Önkormányzat**), valamint a

Siófoki Tankerületi Központ

székhelye: 8600 Siófok, Szépvölgyi utca 2.

képviseli: Dr. Gruberné Kis - Pál Andrea tankerületi igazgató

adóigazgatási azonosító száma: 15835406-2-14

Előirányzat-felhasználási keretszámla száma: 10039007-00336798-00000000

ÁHT azonosítója: 361662

KSH statisztikai számjele: 15835406-8413-312-14

mint **Átvevő** (a továbbiakban: **Átvevő**, a továbbiakban együtt: **Felek**) között alulírott helyen és napon a következő feltételekkel:

Preambulum

Siófok Város Önkormányzata és a Siófoki Tankerületi Központ 2016. decemberében vagyonkezelési szerződést kötöttek a Siófok Város Önkormányzata által működtetett köznevelési intézmény(ek) állami működtetésbe vételével összefüggő, a feladatellátáshoz kapcsolódó vagyon, jogok és kötelezettségek átadásáról és átvételéről.

Fent nevesített szerződést Felek az alábbiak szerint módosítják:

I. A vagyonkezelési szerződés módosítása

1. Felek a fent nevesített szerződést az alábbi passzusokkal egészítik ki:

A II. rész 1. pontjába a köznevelési feladatot ellátó ingatlanok körének 1-7 pontjai az alábbi két köznevelési intézménnyel egészül ki:

Sorszám	Ingyan címé (irányítószám, település, cím)	Helyrajzi szám	Érintett köznevelési intézmény neve
8.	8600 Siófok, Március 15. park 1.	6312/1	Siófoki Perczel Mór Gimnázium
9.	8600 Siófok, Szépvölgyi utca 2. (műfüves futball pálya)	9039/6	Siófoki Beszédes József Általános Iskola

2. A 8 - 9. sorszám alatt feltüntetett ingatlanokra a megállapodás rendelkezései kiterjednek.
3. Az Átadó és az Átvevő rögzítik, hogy a 8600 Siófok, Március 15. park 2. szám alatti Vak Bottyán János Általános Iskola 1650 m² nagyságú parkolója a 6320 hrsz. alatti ingatlan részét képezi, egy helyrajzi számon szerepel a fent nevesített köznevelési intézménynek helyt adó építményekkel. Az ingatlan beépítettségének mértékére tekintettel nem lehetséges az ingatlan megosztása, így nem kezdeményezhető a parkoló önálló helyrajzi számra történő bejegyzése az ingatlan-nyilvántartásba.

Fentiek okán Felek megállapodnak abban és egybehangzóan rögzítik, hogy a Felek között létrejött megállapodás nem érinti a Siófok 6320 hrsz. alatt fekvő 8600 Siófok, Március 15. park 2. szám alatt található, azon mintegy 1650 m² nagyságú területrészt, melyen az Önkormányzat beruházásában megvalósult és általa üzemeltetett Kele utcai fizető parkoló található, az a területrészt az átadó Önkormányzat kizárólagos használatában áll.

II. Egyéb rendelkezések

4. A szerződést Felek **írásban** jogosultak módosítani vagy kiegészíteni.
5. A szerződésre egyebekben a Polgári Törvénykönyvről szóló 2013. évi V. törvény, a nemzeti vagyonról szóló 2011. évi CXCVI. törvény és a vonatkozó jogszabályok előírásai az irányadók.
6. Jelen szerződés 3 számozott oldalból áll és 6 eredeti példányban készült, amelyből 3 példány Önkormányzatot, 3 példány a Tankerületet illeti meg.
7. Felek a szerződést együttesen elolvasták, és a közös értelmezést követően, mint akarataikkal mindenben megegyezőt, cégszerűen aláírták

8. Jelen módosítást Siófok Város Önkormányzatának képviselő – testülete 229/2017. IX.28) sz. határozatával elfogadta.

Kelt: Siófok, 2017. december 1.

Kelt.: Siófok, 2017. december 27.

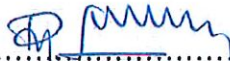

.....
Lengyel Róbert
Siófok Város Önkormányzata
képviselésében
polgármester



.....
Dr. Gruberné Kis - Pál Andrea
Siófoki Tankerületi Központ
képviselésében
tankerületi igazgató



Pénzügyi ellenjegyző:



.....
Siófoki Közös Önkormányzati Hivatal
Balogh Gábor
közgazdasági osztályvezető



.....
Tankerületi Központ részéről



Jogi ellenjegyző:

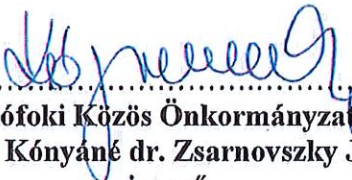

.....
Siófoki Közös Önkormányzati Hivatal
Kónyané dr. Zsarnovszky Judit
jegyző



.....
Tankerületi Központ részéről



